

После окончательного построения изделия, оно появится в AluPro и также будет возможность вставить в AutoCAD.

Пятая кнопка даёт возможность изменить конструкцию непосредственно из AutoCAD средствами AluPro. Т.е. нажимая эту кнопку программа открывается в стандартном режиме конструирования AluPro. После завершения корректировки изделия, оно актуализируется в обеих программах.

Шестая кнопка удаляет конструкцию. Будьте внимательны, удалив изделие из AutoCAD оно удаляется и в AluPro.

Седьмая кнопка меняет отображение конструкции в AutoCAD. Изначально изделие вставлялось в AutoCAD с видом снаружи.

Результат действия кнопки.

Восьмая кнопка меняет свойства позиции как в AluPro, так и в AutoCAD. При включении данной функции открывается стандартное окно AluPro со свойствами позиции.

Вид изнутри
Система:Aluwin Techno C43 Стандарт
Объект:0000000001
Поз.010, Количество:1

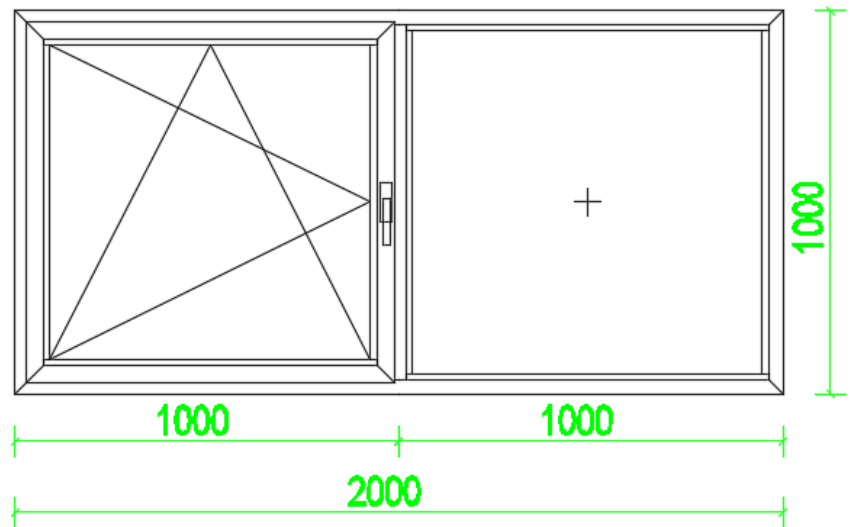

Вид изнутри
Система:Aluwin Techno W62 Стандарт
Объект:0000000001
Поз.009, Количество:1

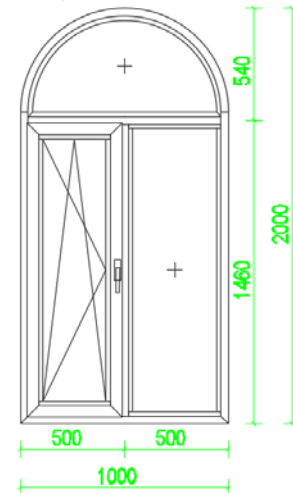

Вид снаружи
Система:Aluwin Techno W62 Стандарт
Объект:0000000001
Поз.009, Количество:1

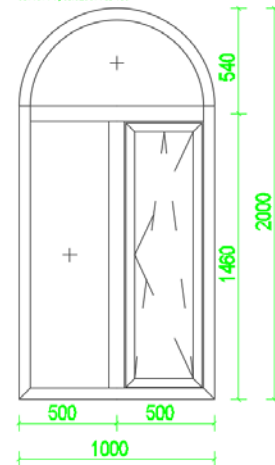

Изменить названия/Количество/Цвет ✕

Номер позиции:

Краткое описание:

Описание модели:

Количество: Альтернативна

Этап:

Цвет: Одноцветная Двухцветная

RAL9016