

Обработка профилей рамы АУРС.SI.130.0107 и АУРС.SI.130.0108 под установку комплекта соединения, L<sub>nr</sub>>6500мм

Вид снаружи

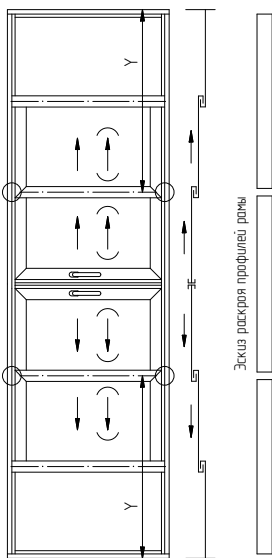

Соединительный стык профилей расположить по оси симметрии привода створки.

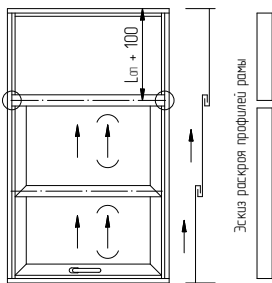
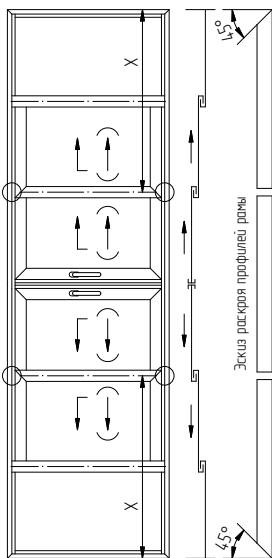
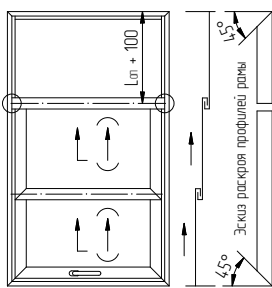
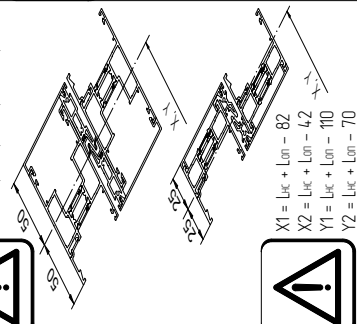

Герметизация внутренних полостей рам АУРС.SI.130.0107/0108

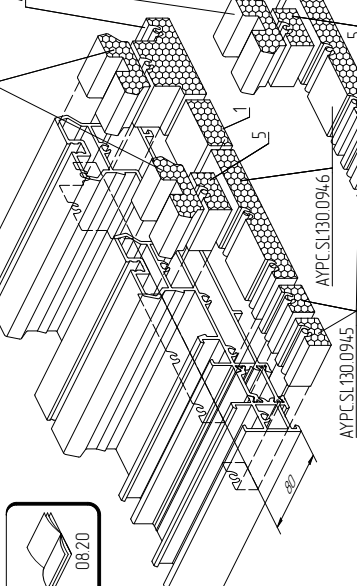

3

Установка соединительных закладных М5x8-A20IN7991

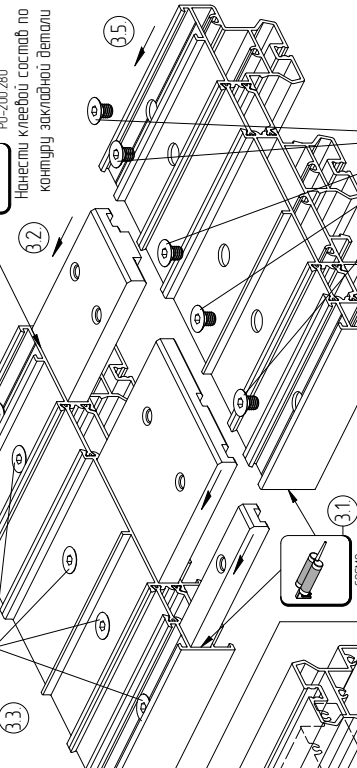
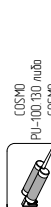

1 Обработка профилей рам АУРС.SI.130.0103, АУРС.SI.130.0104, под установку соединительных закладных.

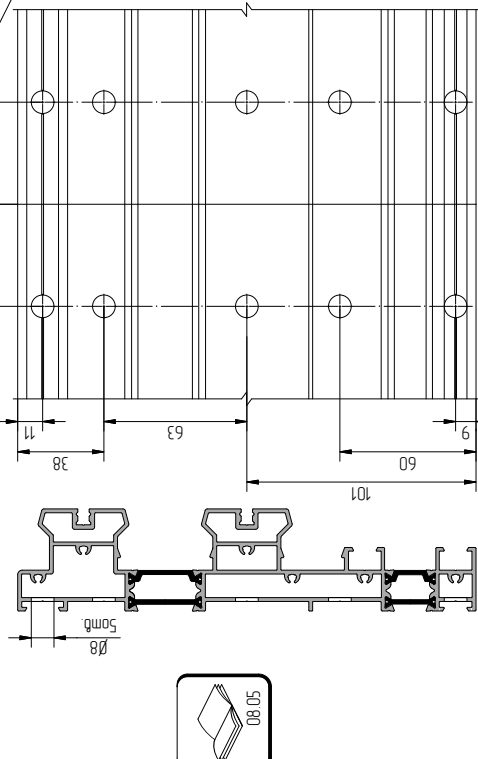

4 Очистка узла соединения от клеявого состава.

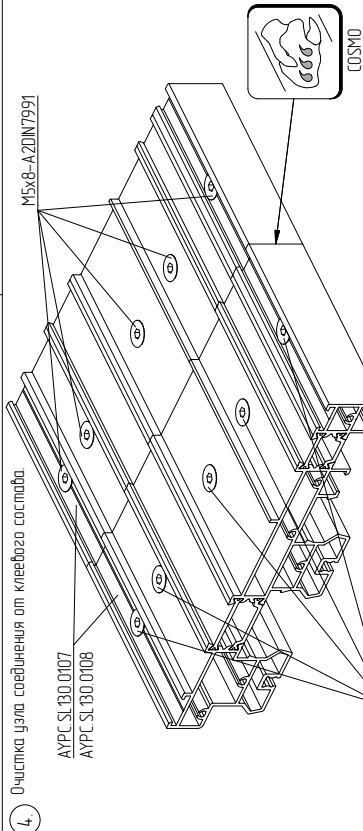

5



Оголовки винтов М5x8-A20IN7991 выступают за тыльную плоскость рамы на 1...1,5мм - при использовании подставочных профилей выполнить в них соответствующую обработку.



08.05  
С1-300 150