

Условные обозначения

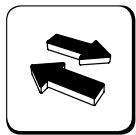

Внимание



Возможна замена



Техническая информация



См. страницу

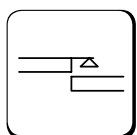

Плоскость

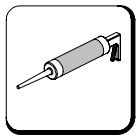

Силиконовый герметик

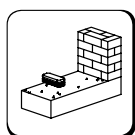

Очистить проем

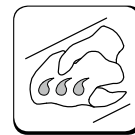

Очистить поверхность

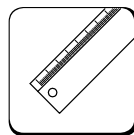

Измерить линейкой

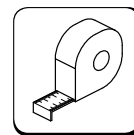

Измерить рулеткой

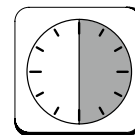

Выдержать 30 мин



Сверлить



Зенковать

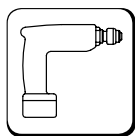

Закрутить

Эскиз типовой конструкции

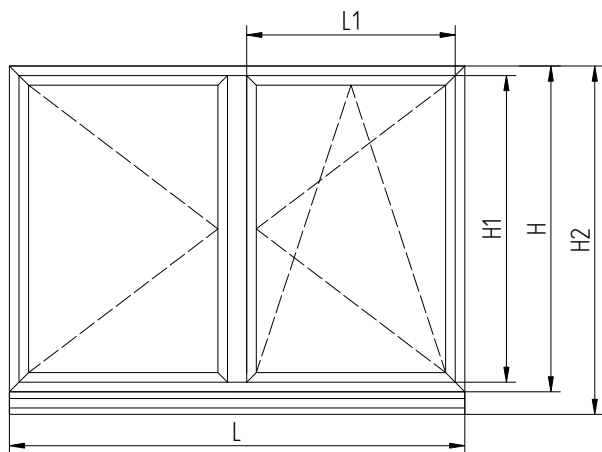

H – высота рамы;
H1 – высота створки;
H2 – высота конструкции с учетом подставочного профиля;

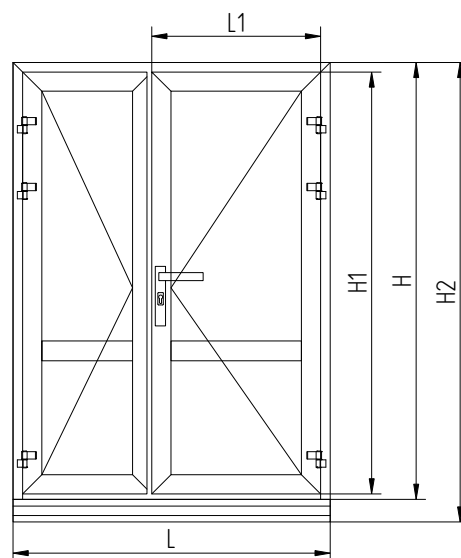

L – ширина конструкции;
L1 – ширина створки.