

Обработка и установка профиля штапика

1. Обработка профиля штапика

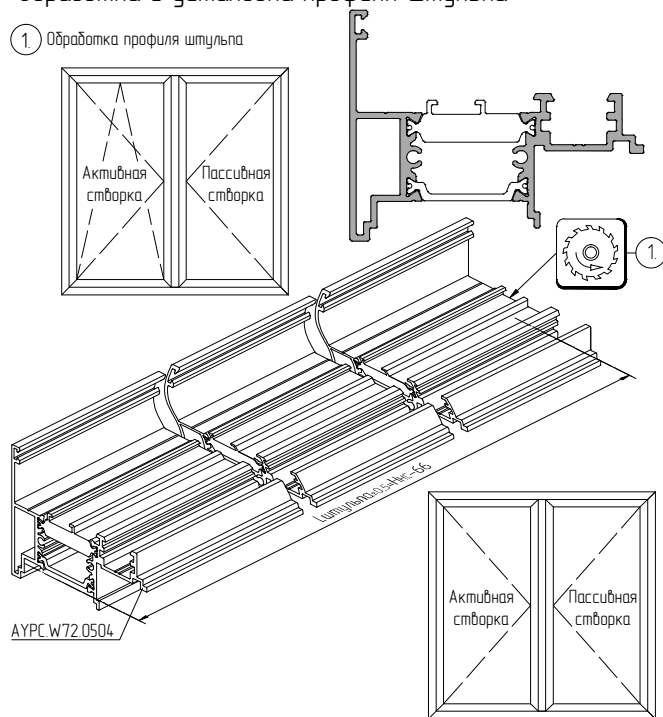

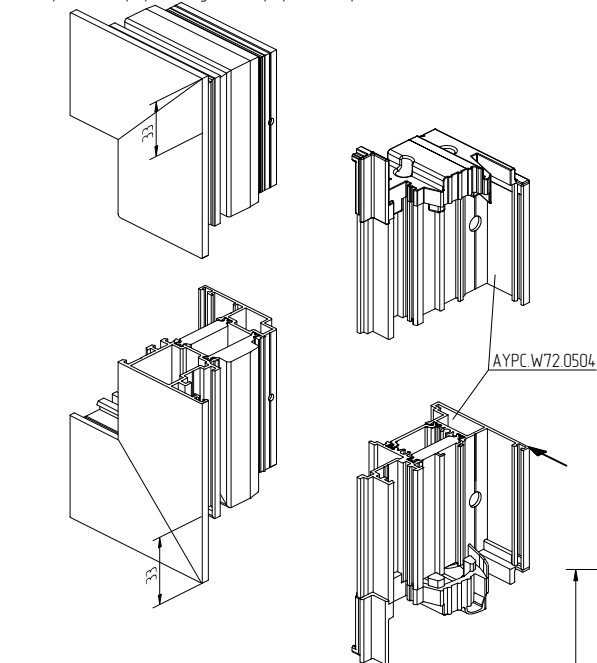



3. Установка штапикового комплекта фурнитуры ST (вариант 1), ST (вариант 2), 4005.03
Крепление профиля штапика к профилю створки

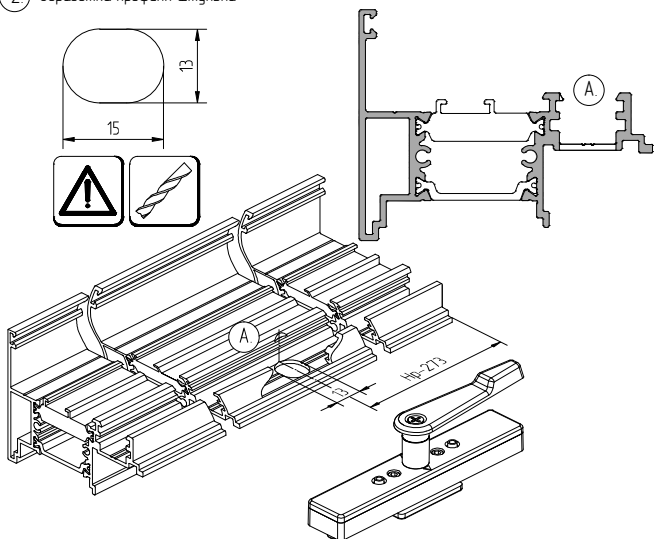

2. Обработка профиля штапика



					
625432	W72 W W72.0203 W72.0223	✓		✗	
	W72 TD W72.0203 W72.0223	✓		✗	
625440	W72 W W72.0203 W72.0223	✓		✗	
	W72 TD W72.0203 W72.0223	✓		✗	

