

### Обработка и установка профиля отлива на оконную створку

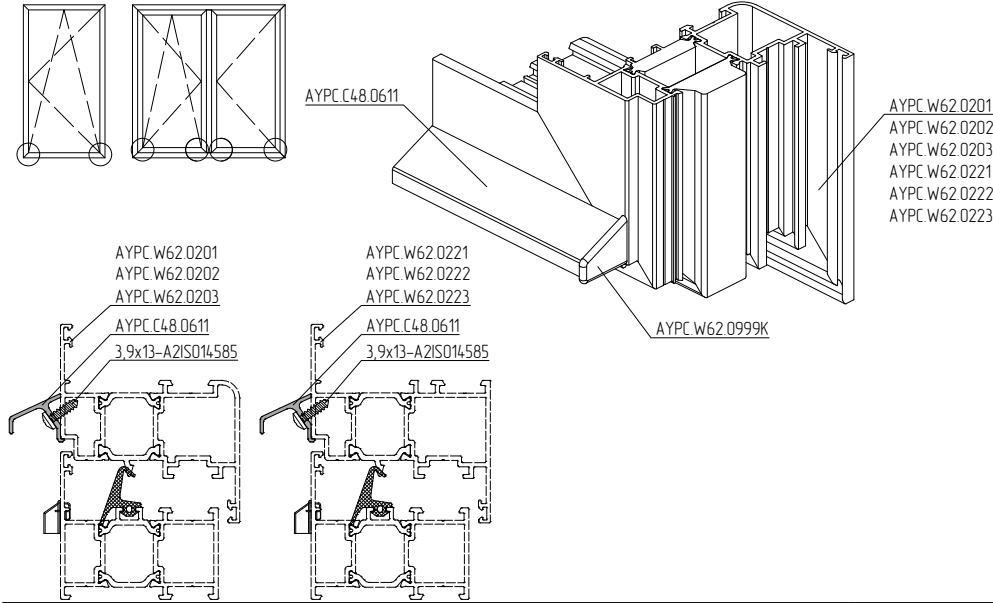

#### 1. Обработка профиля отлива

Схема нарезки профиля отлива АУРС С48.0611

Вариант 1. Створка без штапика



Схема обработки профиля отлива АУРС С48.0611 под установку 3.9x13-A2ISO14.585



#### 2. Установка АУРС W62.0999K

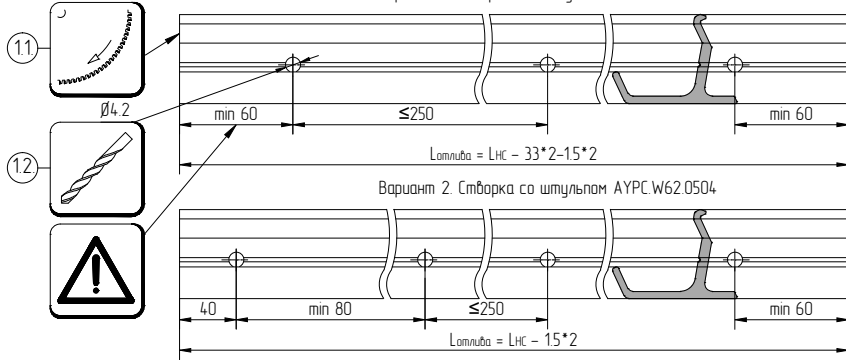
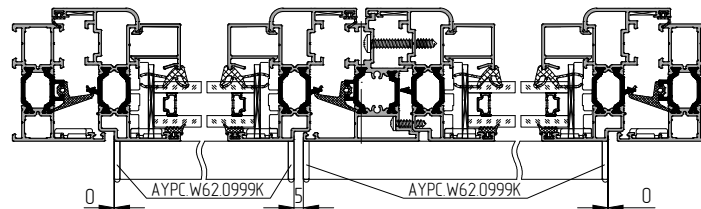
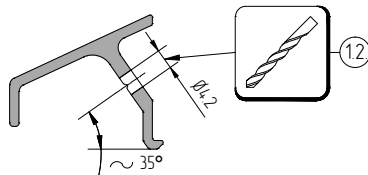
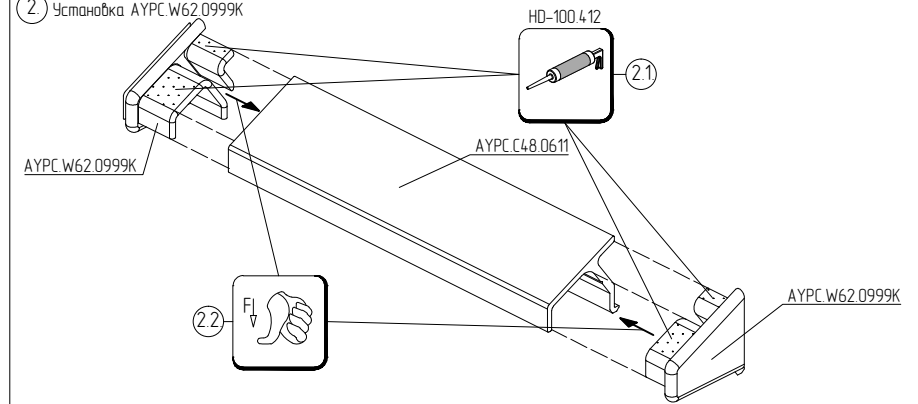

#### 3. Установка профиля отлива

