

Схема обработки профиля створки AYPC.W62.0205 под установку манжеты EPDM AYPC.W62.0925



Схема обработки профиля створки AYPC.W62.0205 под установку манжеты EPDM AYPC.W62.0926



Схема обработки манжеты EPDM AYPC.W62.0925 в зависимости от места установки

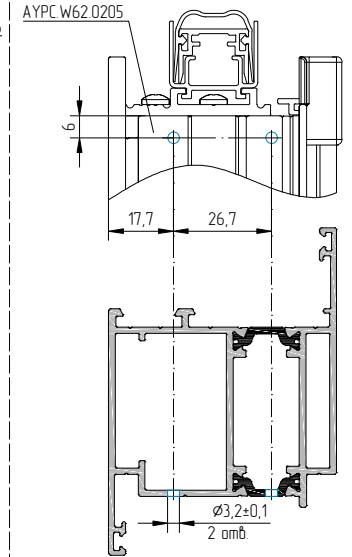

Схема обработки манжеты EPDM AYPC.W62.0926 в зависимости от места установки

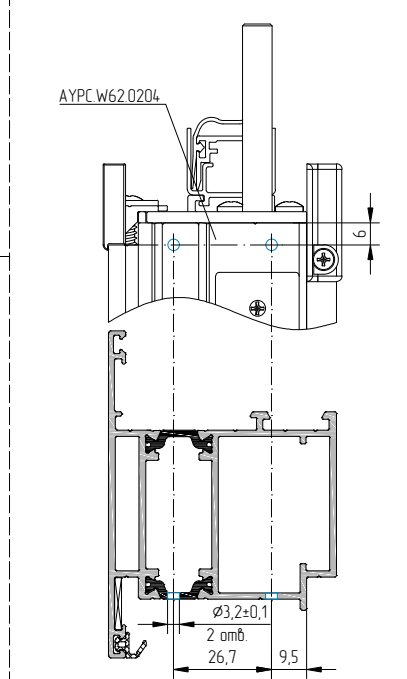
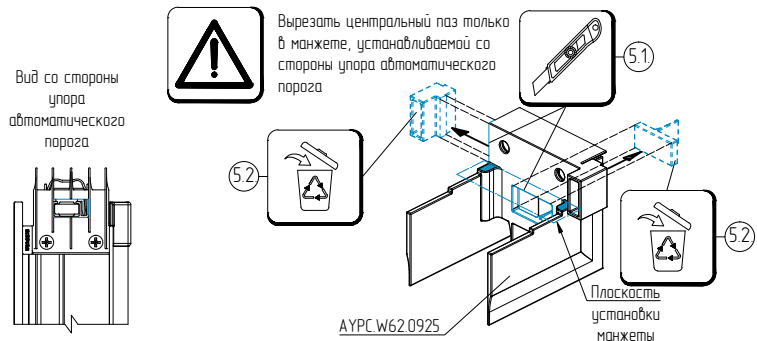