

## Схемы исполнения конструкций с автоматическим порогом

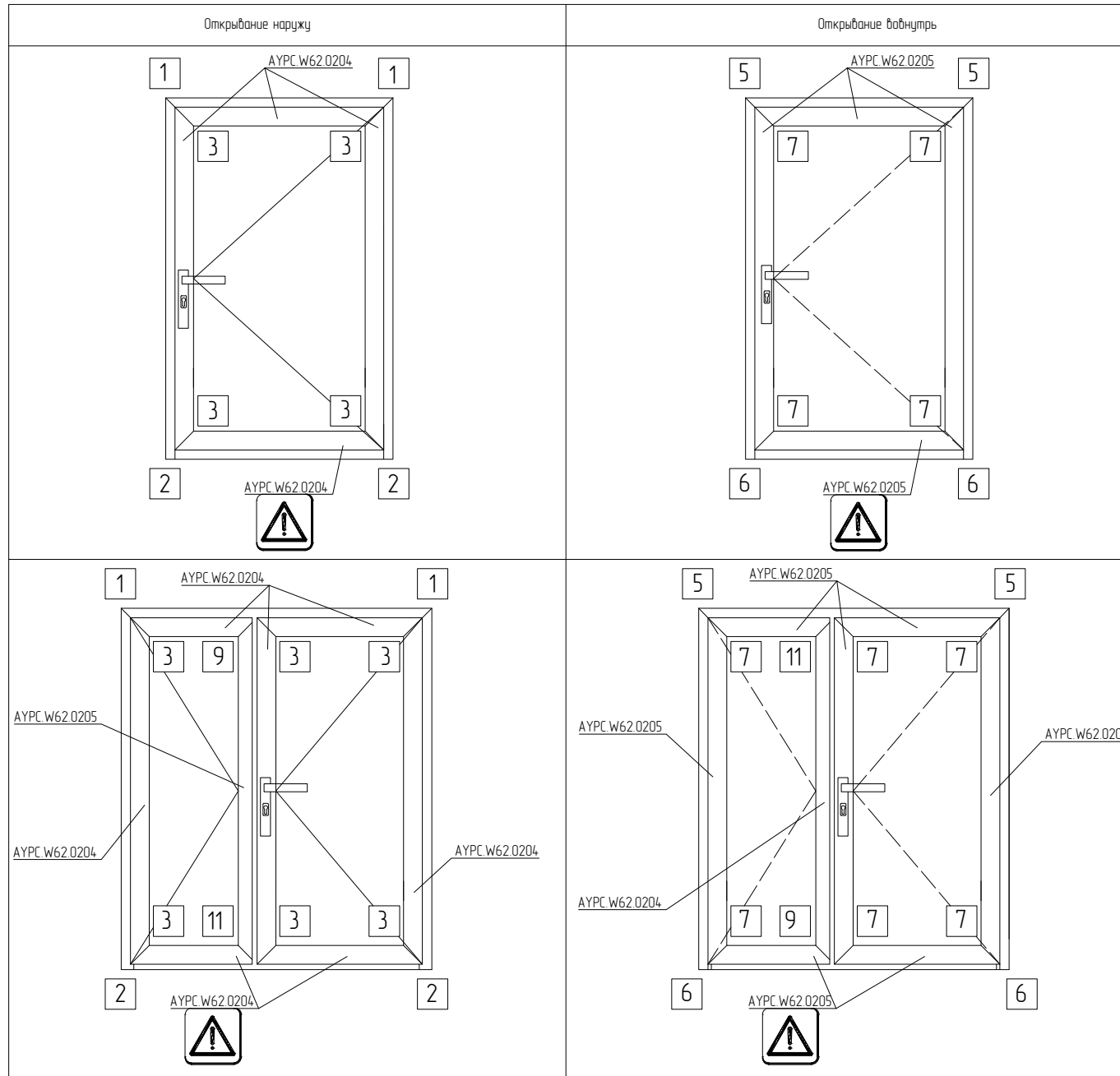

При изготовлении дверной створки под автоматические пороги использовать только профили AYPC.W62.0204 и AYPC.W62.0205.  
 Последовательности сборки угловых соединений, кроме 2, 6, 13 см. в разделе 02.