

Схемы резки и установки уплотнителя FRK29-01 и уголка резинового FRK170

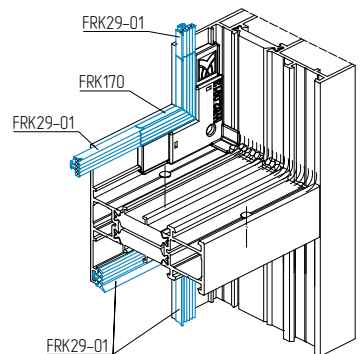

1 Установка FRK170

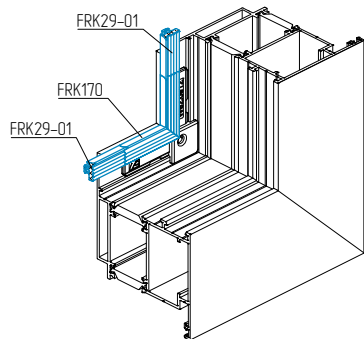
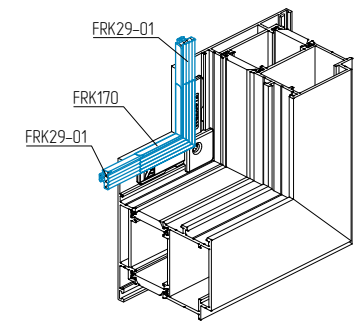
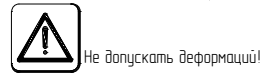
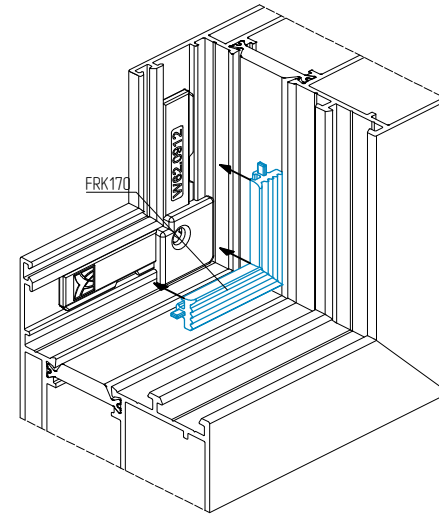
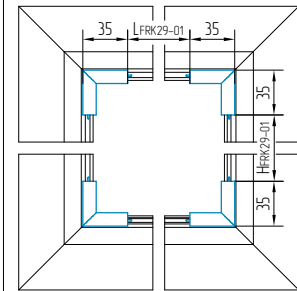
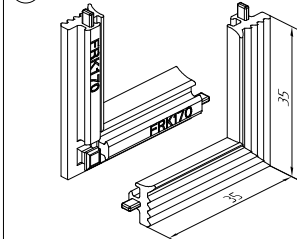

3

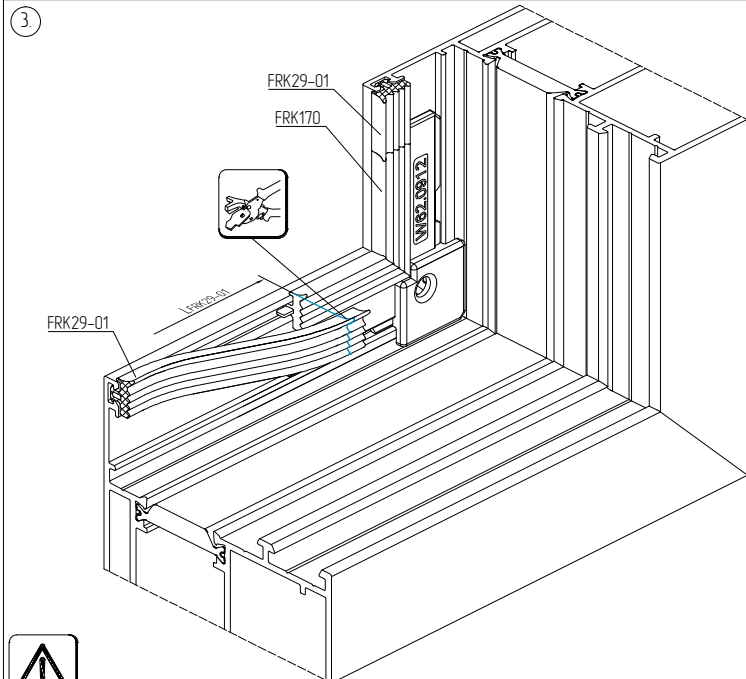

Нарезать уплотнитель FRK29-01 с запасом 1% по длине!

2 Установка FRK29-01

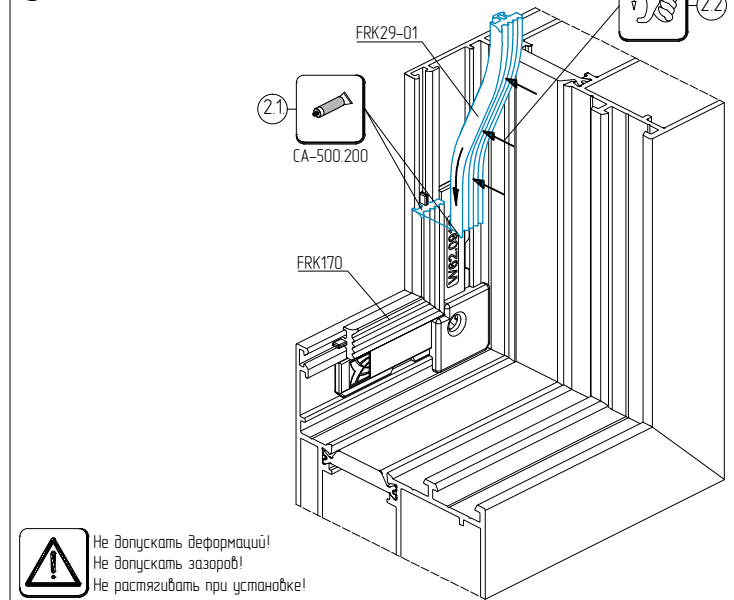
 Не допускать деформаций!
 Не допускать зазоров!
 Не растягивать при установке!

4

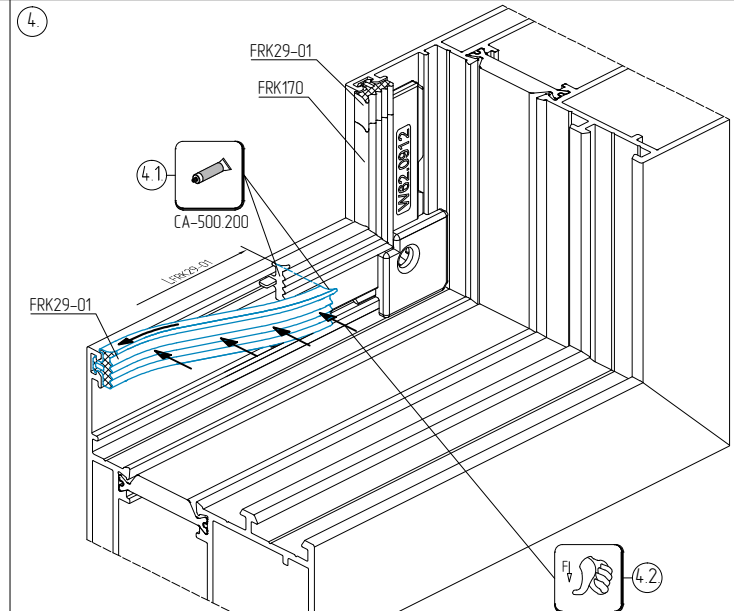
 Не допускать деформаций!
 Не допускать зазоров!
 Не растягивать при установке!