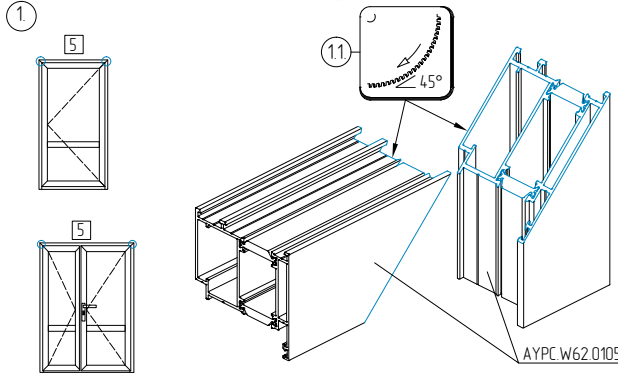
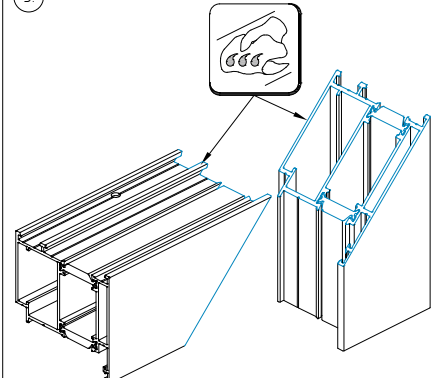
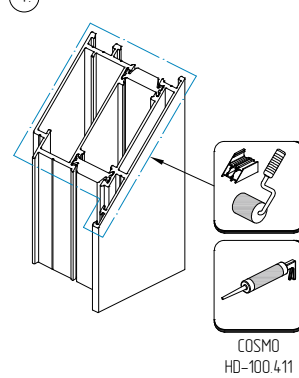

## Последовательность сборки углового соединения №5 рам

1. 

2. Пропустить шаг 2 при угловом соединении методом обжима  
 AYPC W62 1983  
 PW72 5  
 $\varnothing 5 \pm 0,1$   
 AYPC W62 0105  
 02.05

3. 

4.   
 COSMO HD-100.411

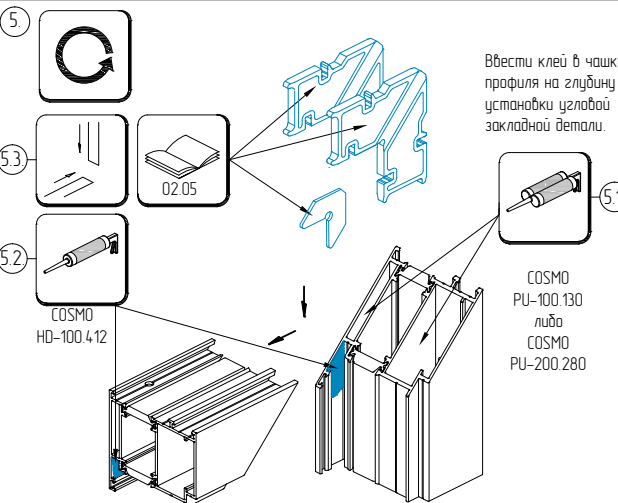
5.   
 Ввести клей в чашку профиля на глубину установки угловой закладной детали.  
 COSMO PU-100.130  
 либо  
 COSMO PU-200.280

6. Штифт 5x10 DIN6325D  
 Штифт 5x10 DIN6325D  
 6.1  
 6.2  
 COSMO HD-100.412  
 COSMO HD-100.412  
 02.05  
 ⚠️ Использовать упор обязательно!

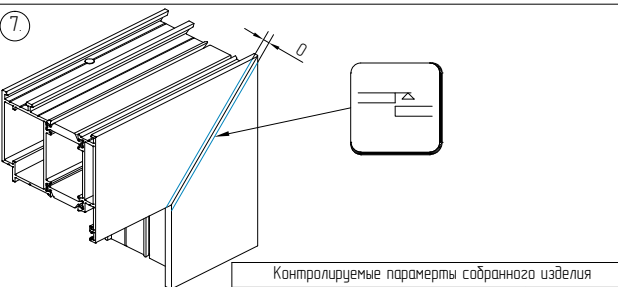
7. 

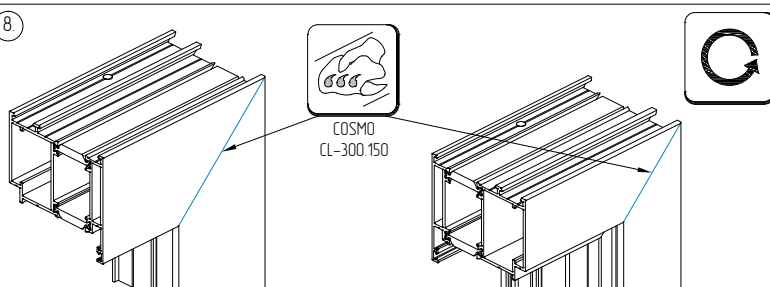
8.   
 COSMO CL-300.150

Контролируемые параметры собранного изделия		
Наименование	Интервалы номинальных размеров, мм	Предельное отклонение, мм
Разность длин диагоналей	$\leq 1000$ 1000-2000 >2000	1,0 2,0 3,0

24h  
 Поместить собранное изделие в отведенное место до момента полного высыхания клеевого состава, согласно рекомендациям производителя клея.