

Угловое соединение профилей рамы
АУРС.W62.0104, АУРС.W62.0105

АУРС.W62.0104+АУРС.W62.0104

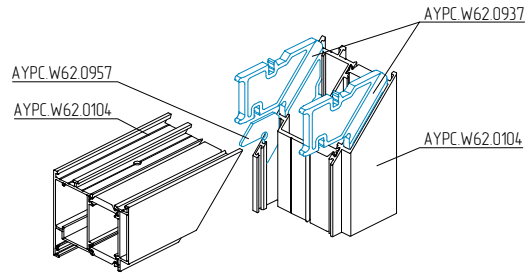

АУРС.W62.0105+АУРС.W62.0105

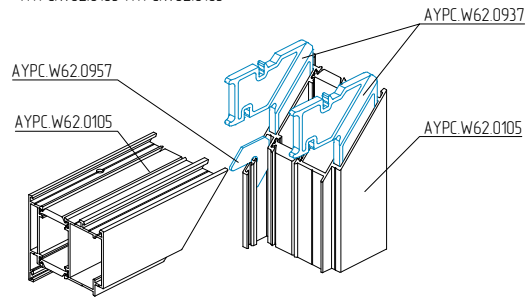

Закладная угловая литая АУРС.W62.0937

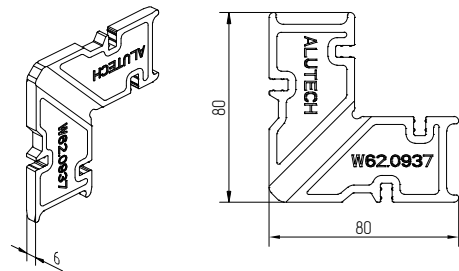

Обработка профиля для углового соединения
методом штифтования

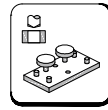

АУРС.W62.1983

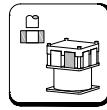

PW72.5

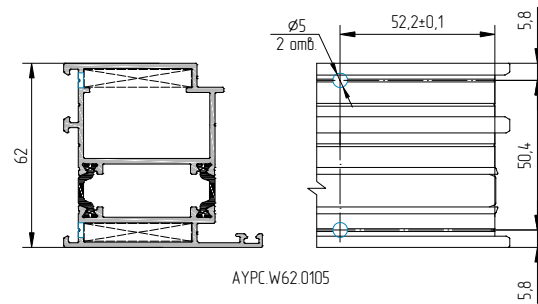
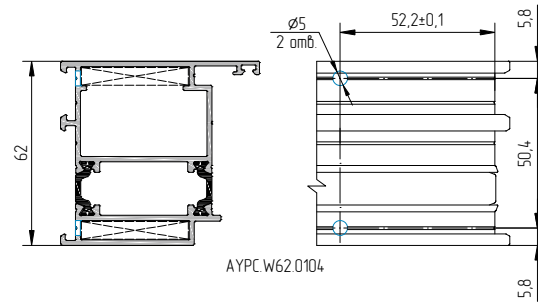

Данные для углового соединения методом обжима

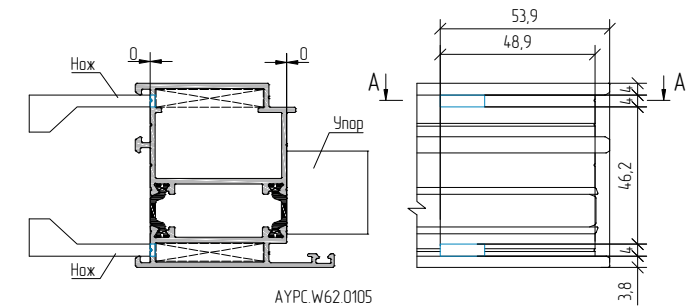
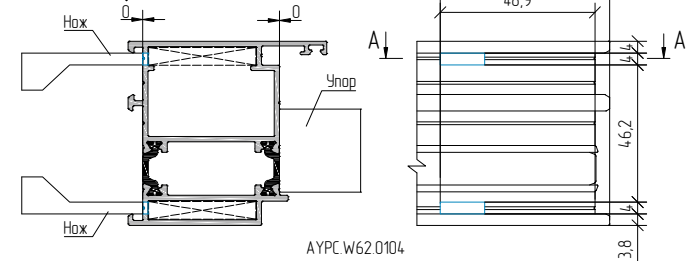
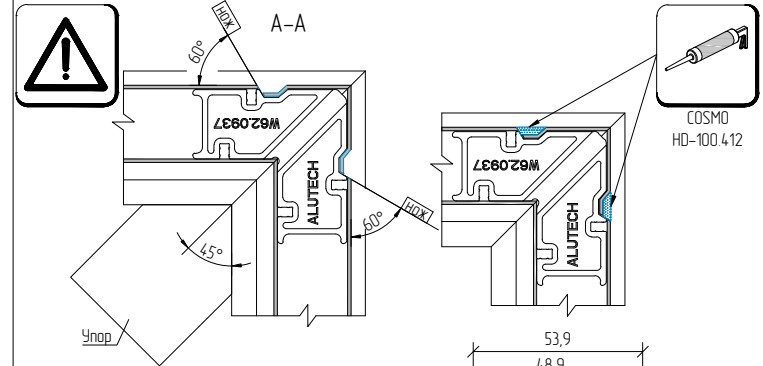

Упор показан схематично и зависит от применяемого оборудования