

АУРС С4.8.0601
АУРС С4.8.0602
АУРС С4.8.0603
АУРС С4.8.0604
АУРС С4.8.0605
АУРС С4.8.0606
АУРС С4.8.0607
АУРС С4.8.0608

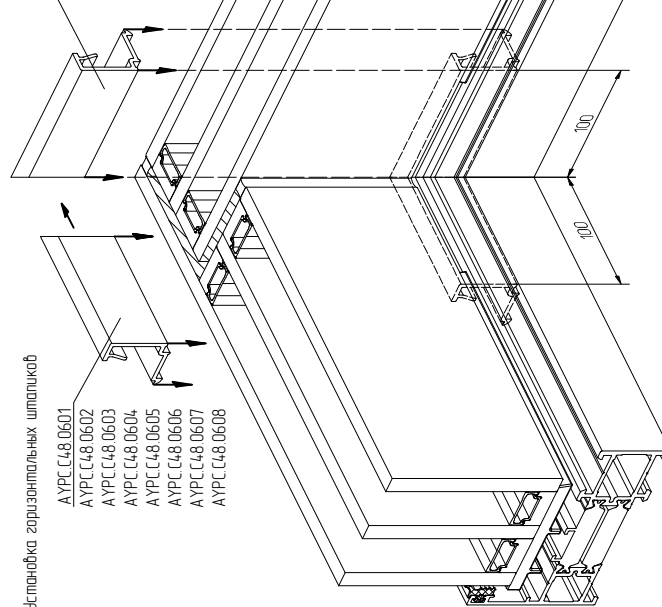

5 Установка горизонтальных штапиков

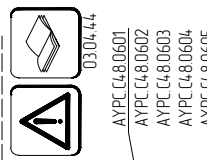

АУРС С4.8.0601
АУРС С4.8.0602
АУРС С4.8.0603
АУРС С4.8.0604
АУРС С4.8.0605
АУРС С4.8.0606
АУРС С4.8.0607
АУРС С4.8.0608

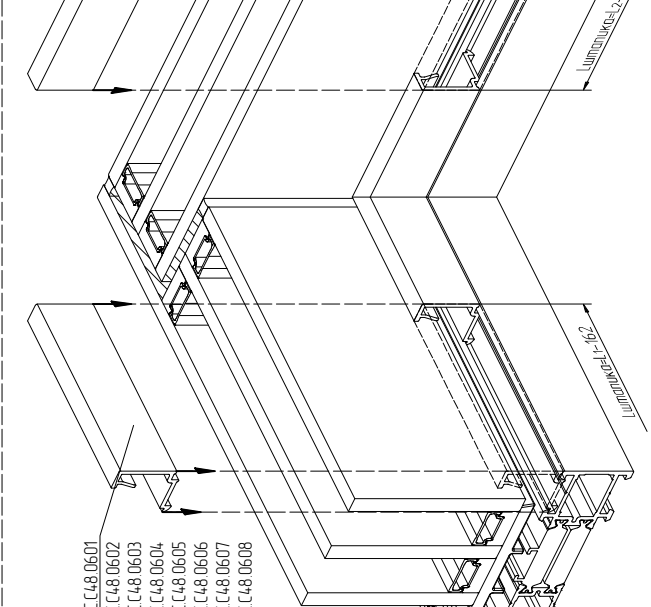

5.2

Производитель	Первичный герметик	Вспомогательный герметик	Атмосферостойкий герметик
Dow Corning	DC 3362	DC 3362 HD	DC 791
Sika	Sicasil IG-25	Sicasil IG-25HM	Sicasil WS-305
General. Elec. Inc	IGSS3763	IGSS703E	SCS2000E Sigruf
Klimmering	GD 920		SCS9100 Sigruf F
			GD 826-N



4 Установка заполнения и герметизация стыка

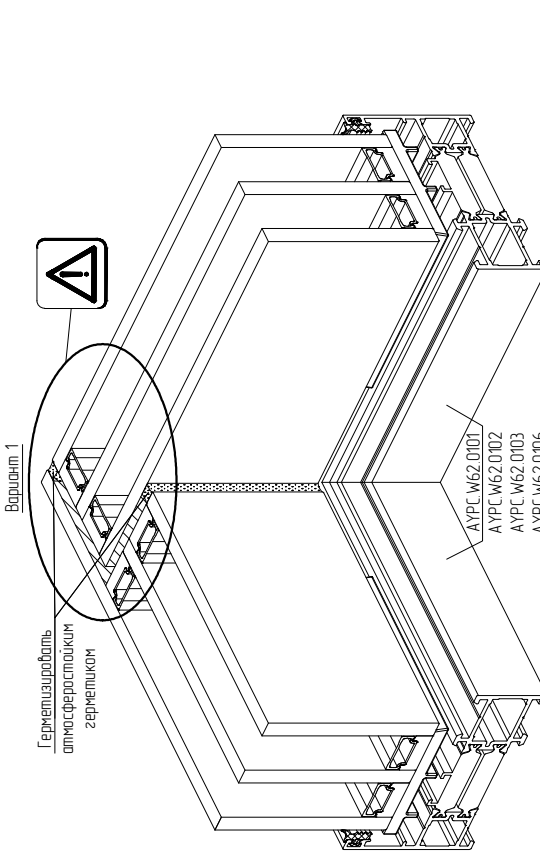

Вариант 1

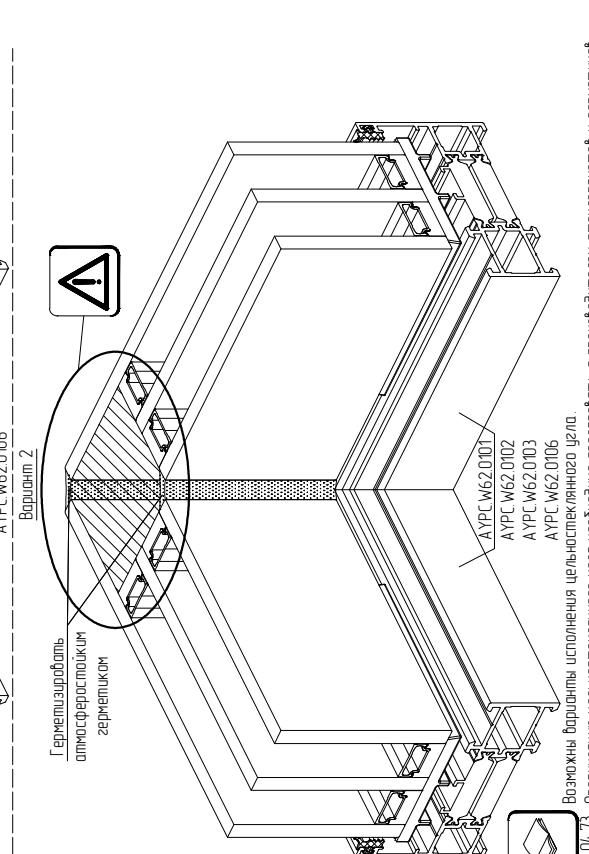

Вариант 2

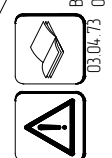

Возможны варианты исполнения цельностеклянного узла. Организация цельностеклянного узла необходимо согласовать с производителем стеклопакетов и герметиков