

Пример обработки профилей под установку ответной планки 3016.10

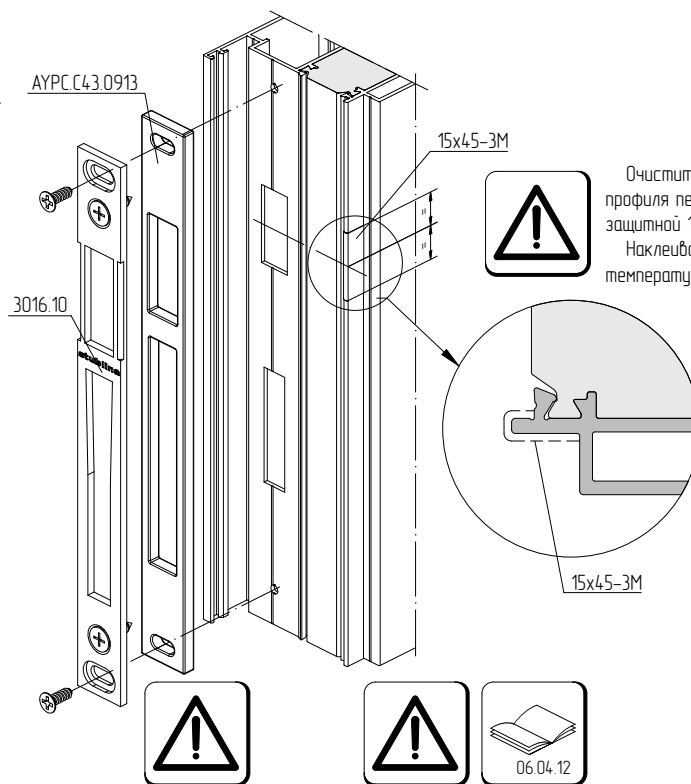

Положение оси ручки при пороге:	H _r , мм от низа рамы	H _h , мм от низа створки
АУРС.W62.0801	1046	1029
АУРС.W62.0838	1036	1029
АУРС.W62.0854	1038	1029
FAPIM DA0581	1044	1029

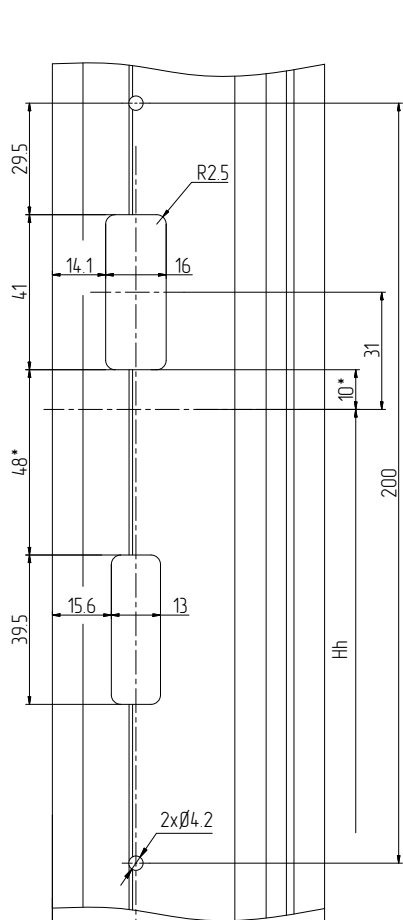