

Угловое соединение профилей створки в качестве профилей рамы

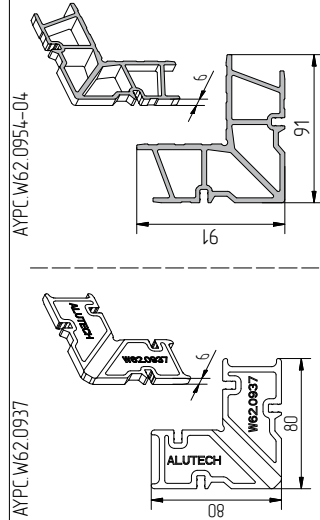

Выбор примененной угловой накладной (АУРС W62.0937 или АУРС W62.0954-04) и метода сборки углового соединения (штифтование или обжим) выполняется согласно схеме см. стр. 03.04.07

Обработка профиля для углового соединения методом штифтования

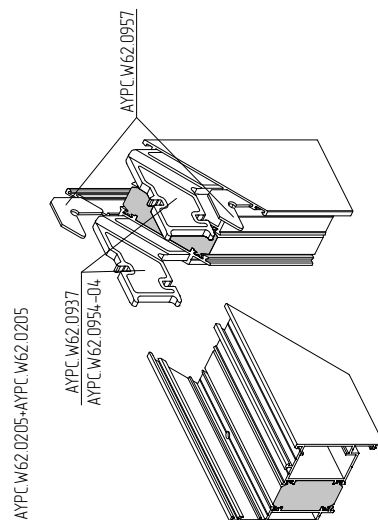
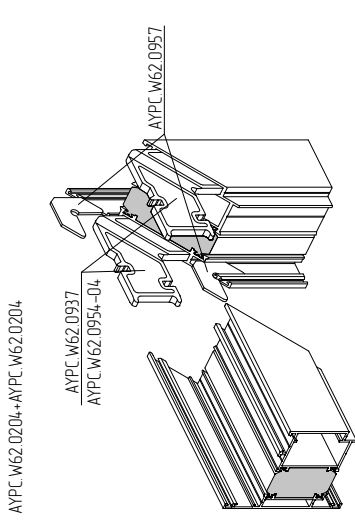
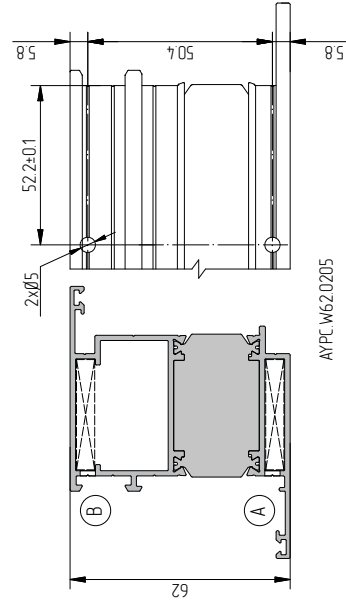
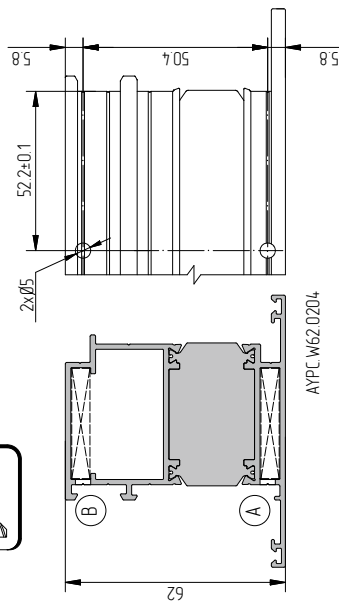
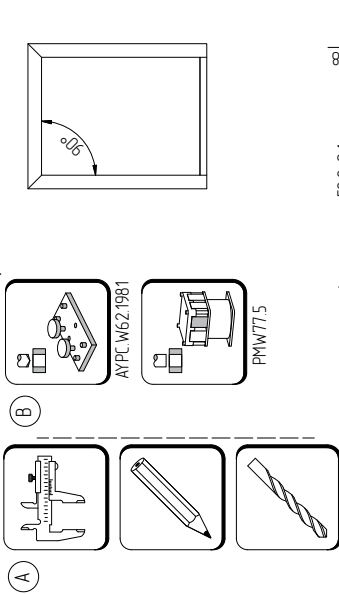

Данные для углового соединения методом обжима

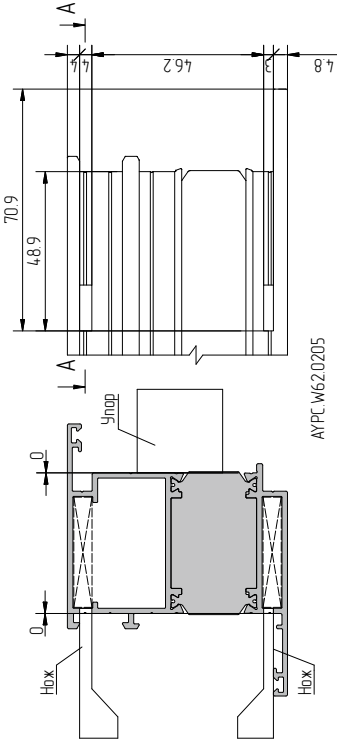
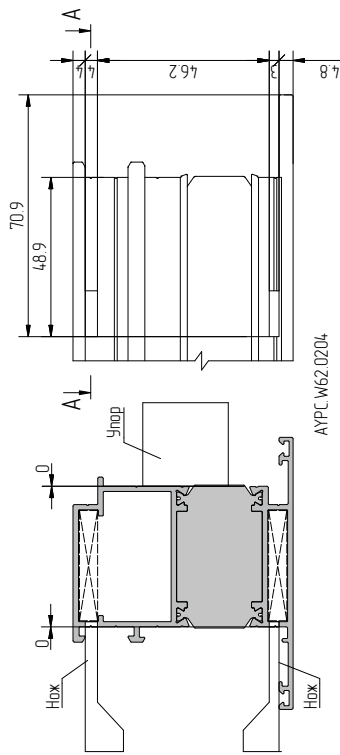
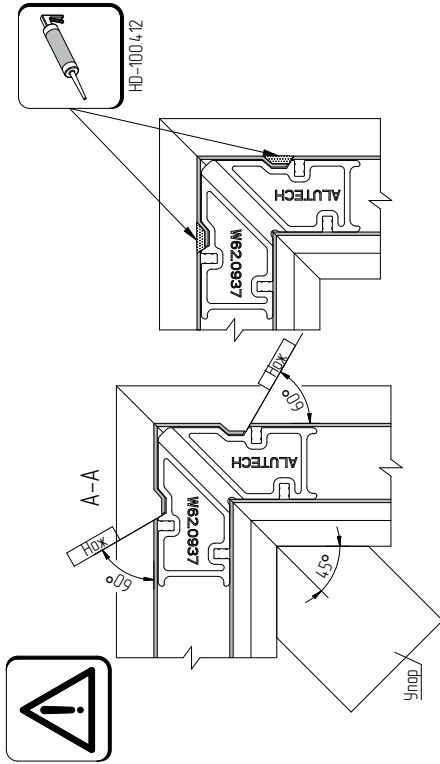

Упор показан схематично и зависит от применяемого оборудования