

Угловое соединение профилей створок
AYPC W62.0241+AYPC W62.0204

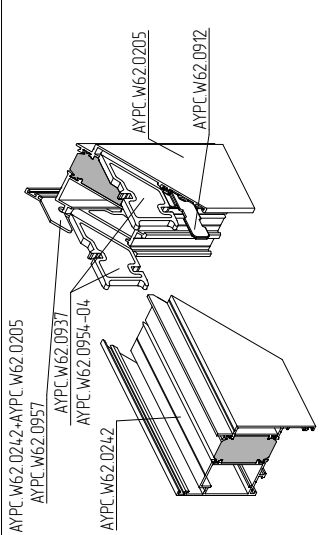

Обработка профиля для углового соединения
методом штифтования

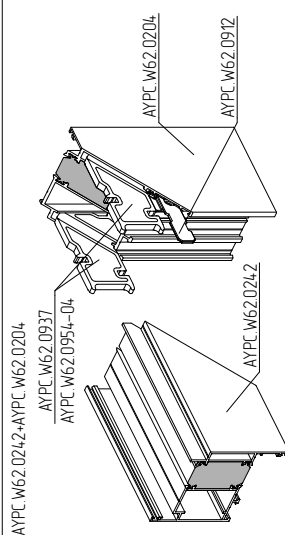
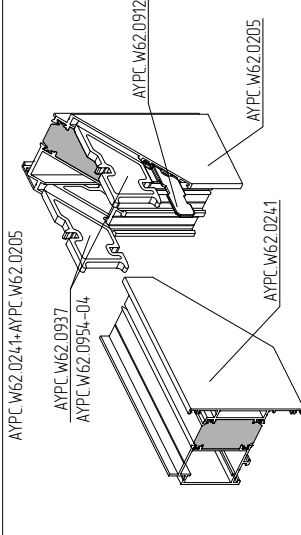
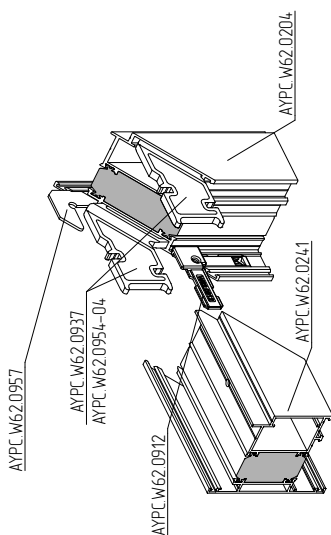
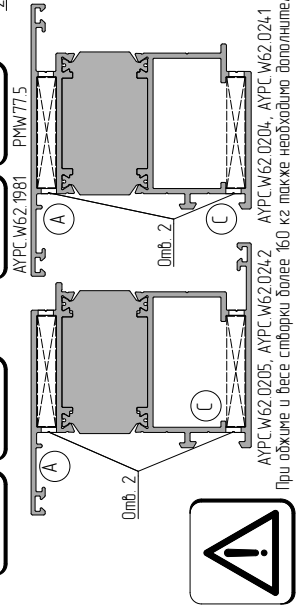
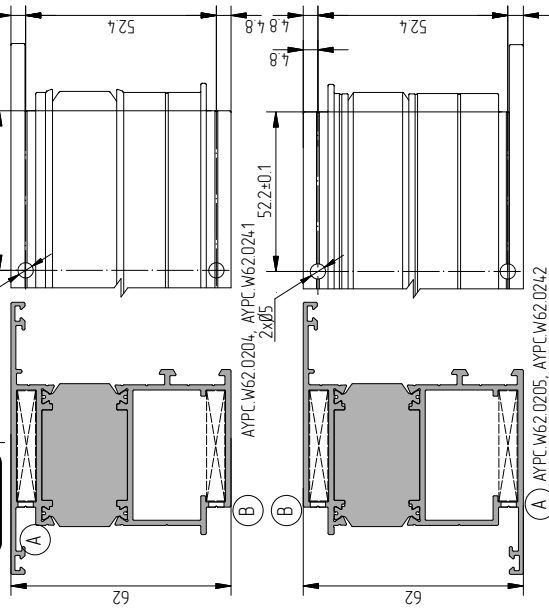
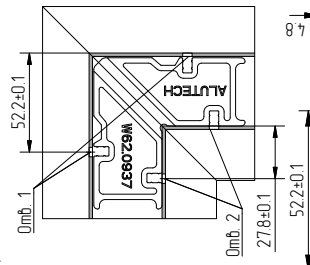
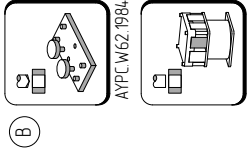
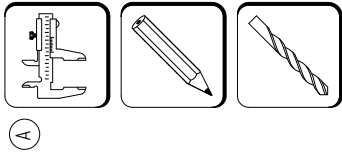

При обжиме и весе створки более 160 кг также необходимо дополнительное штифтование со стороны остекления

Данные для углового соединения методом обжима

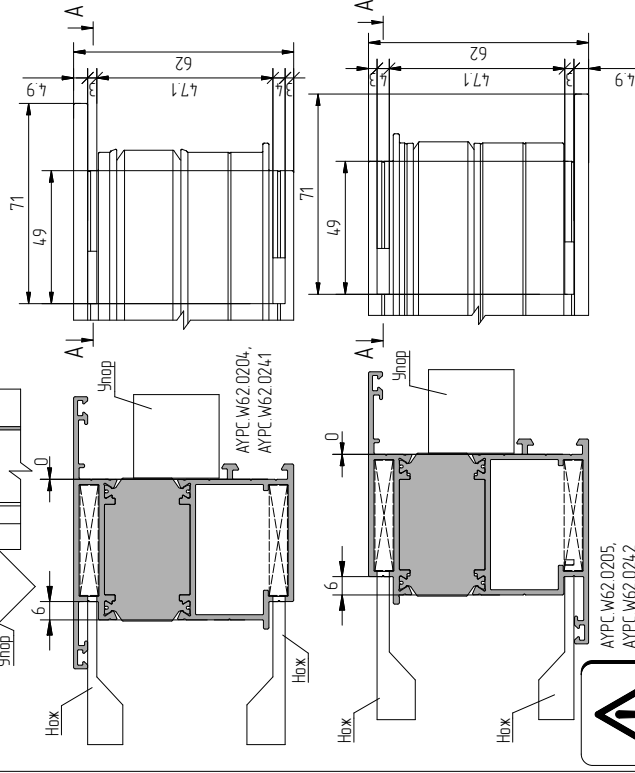
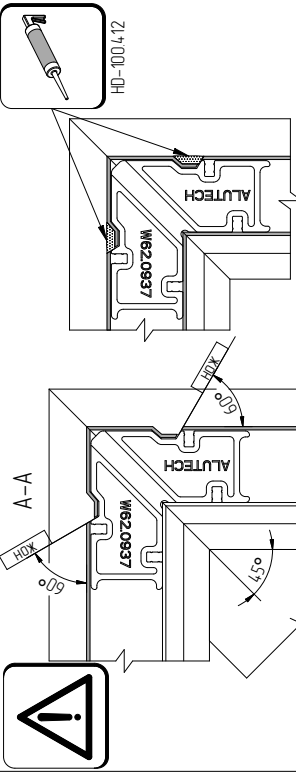

Чупор показан схематично и зависит от применяемого оборудования

Подбор применяемой угловой закладной (AYPC W62.0937 или AYPC W62.0954-04) и метода сборки углового соединения (штифтование или обжим) выполняется согласно схеме см. стр. 03.04.07

