

Угловое соединение профилей створок

AYPC W62.0204+AYPC W62.0204

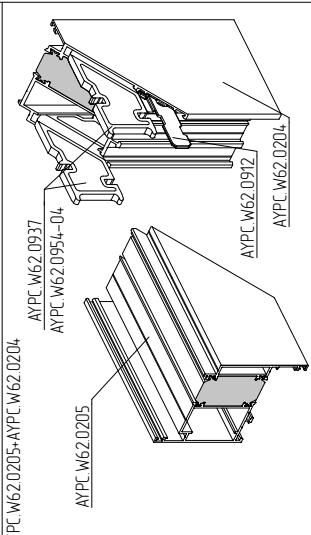

Обработка профиля для углового соединения методом шпифтования

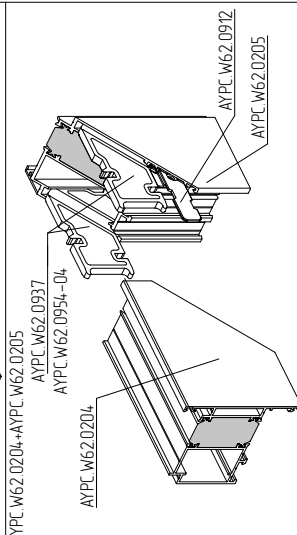
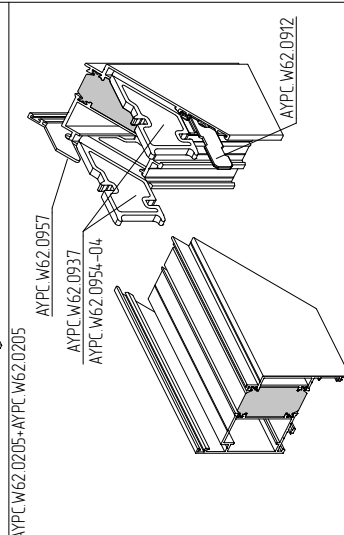
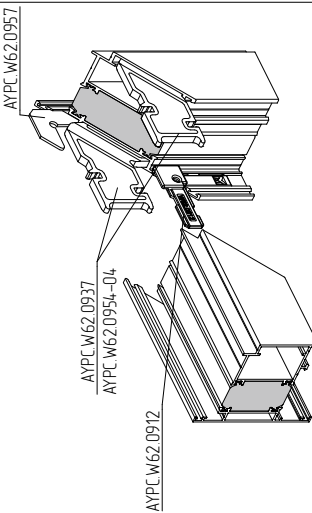
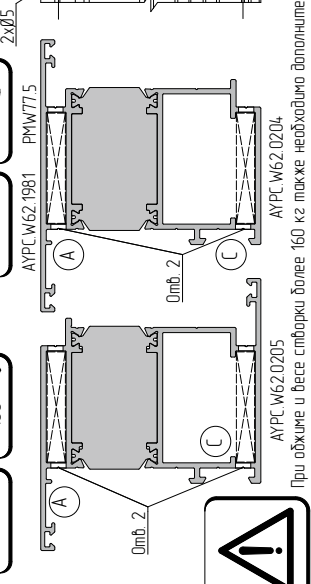
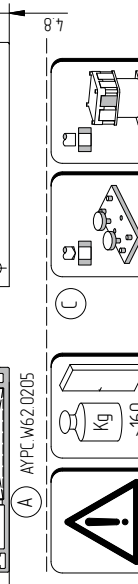
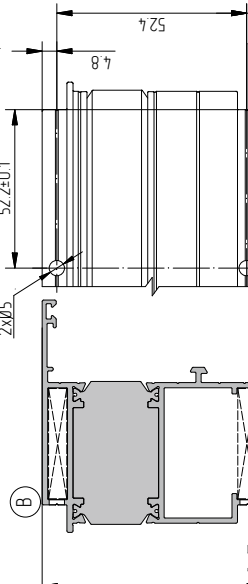
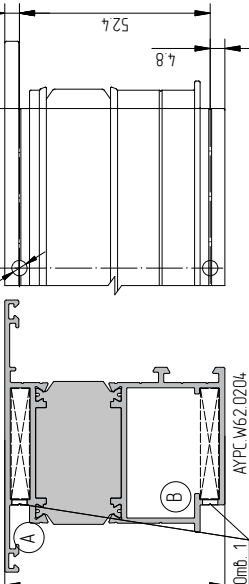
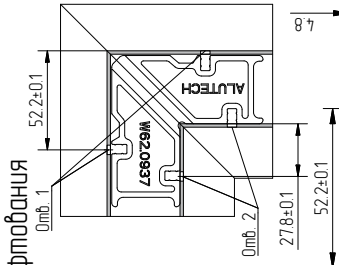
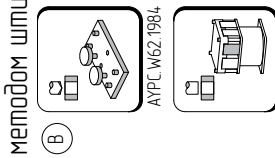
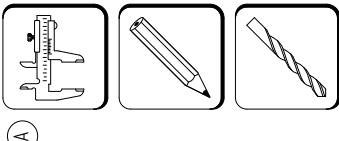

Данные для углового соединения методом обжима

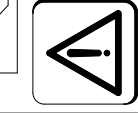
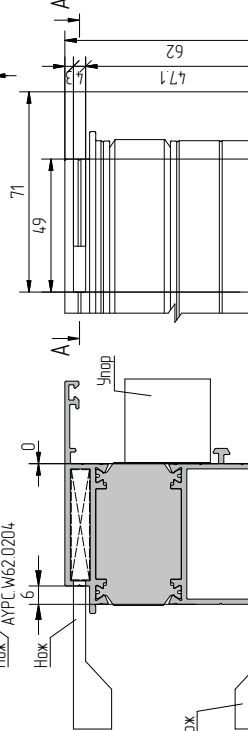
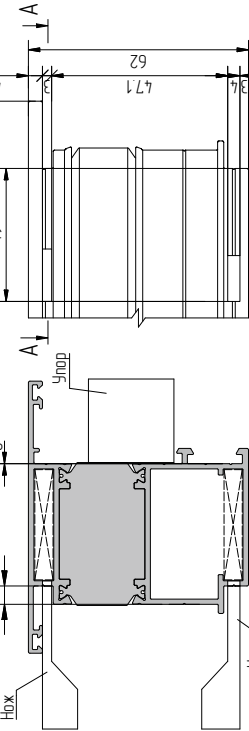
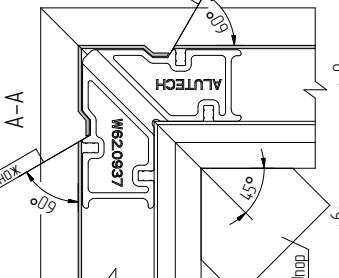

Выбор применяемой углобой: закладной (AYPC W62.0937 или AYPC W62.0954-04) и метода сборки углового соединения (шпифтование или обжим) выполняется согласно схеме см. ст. 03.04.07

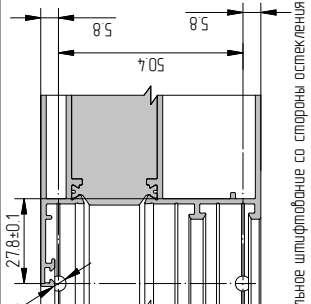

При обжиме и весе створки более 160 кг также необходимо дополнительное шпифтование со стороны остекления