

Соединение профилей "холодной" области фасада с "теплой" внахлест (несущие профили "холодной" области фасада соединяются между собой с помощью элемента сухарного АУРС.F50.0951)

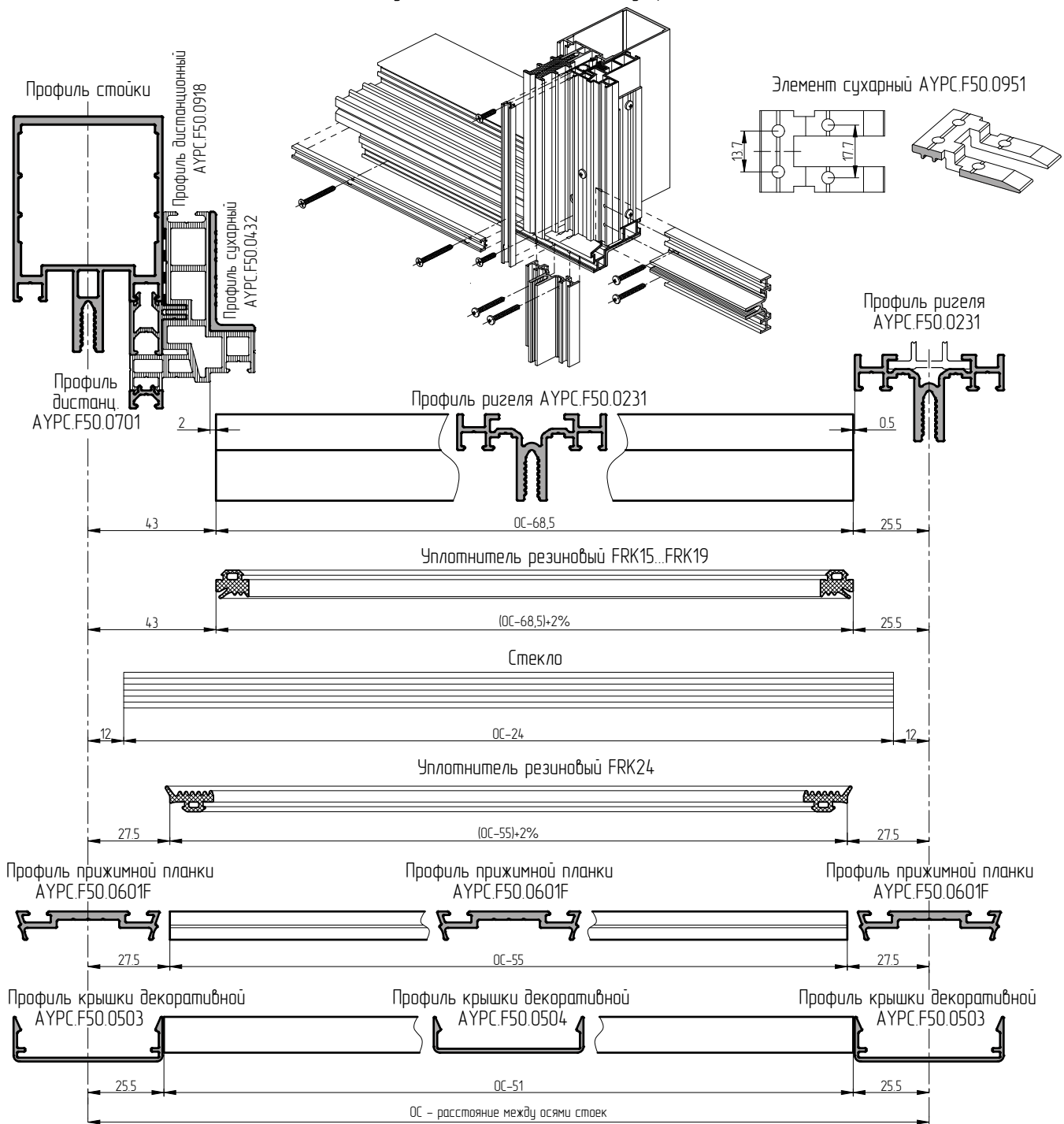

Обработка ригеля АУРС.F50.0231 в зависимости от способа установки

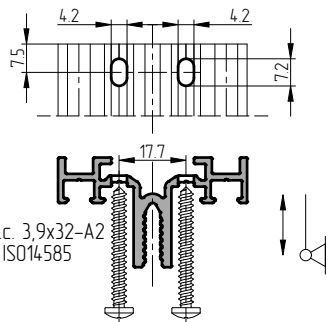
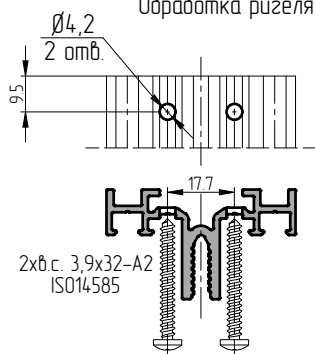

Обработка ригеля АУРС.F50.0231

