

Обработка стоек под установку закладных крепления ригеля. Соединение стоек и ригелей встык

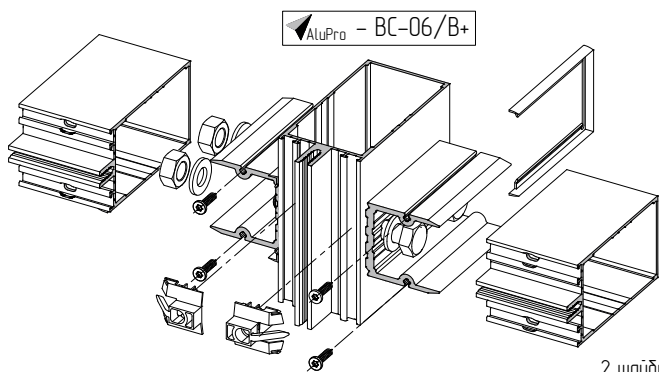

Закладная ригеля, изгот. из профиля АУРС.F50.0413

Длина L1, мм	Длина L2, мм	Для ригеля
58	23	АУРС.F50.3205
76	41	АУРС.F50.3206
96	61	АУРС.F50.3207
116	81	АУРС.F50.3208
136	101	АУРС.F50.3209
151	116	АУРС.F50.3210
166	131	АУРС.F50.3211



При соединении стойка-ригель встык типоразмер горизонтального ригеля должен быть меньше типоразмера стойки

2 шайбы 10-A2 ISO7089  
2 болта M10x80-A2 ISO4014

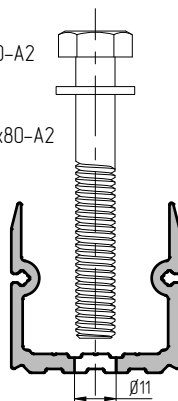

Заглушка стыка АУРС.F50.3924

Для соединения стойки и ригеля или ригель и ригеля:  
- встык

Устанавливать и герметизировать после обработки стоек

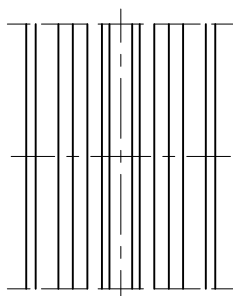
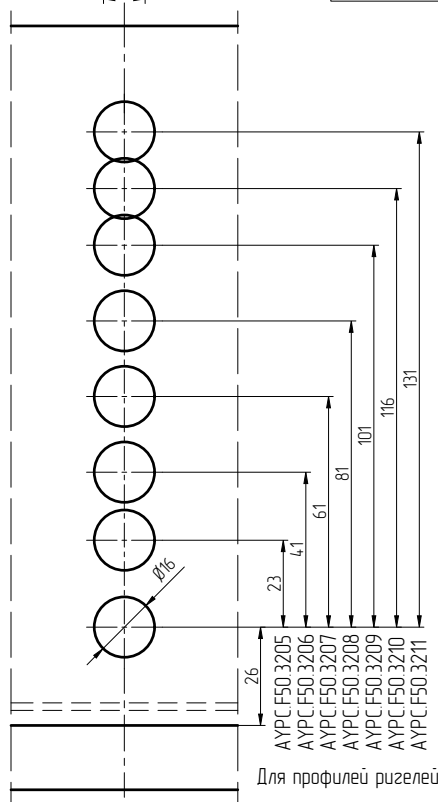
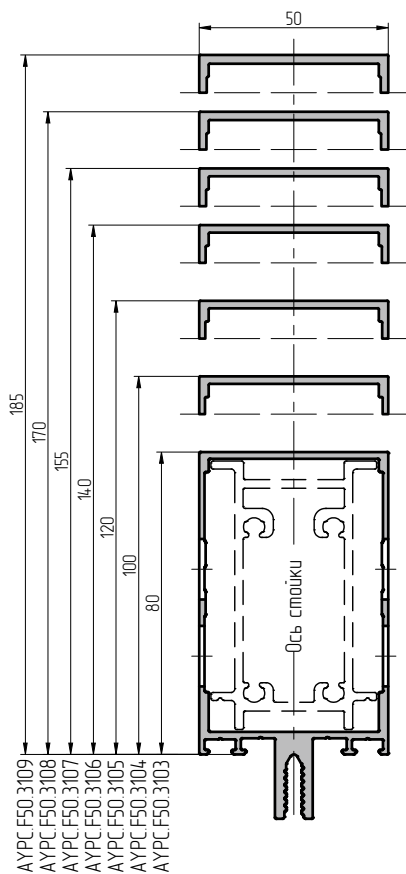

Элемент сухарный АУРС.F50.0950

