

Последовательность сборки усиливающего профиля под установку несущего кронштейна АУРС.F50.2921-01. Кронштейн АУРС.F50.2922-01 устанавливается со стороны фронтальной поверхности стойки

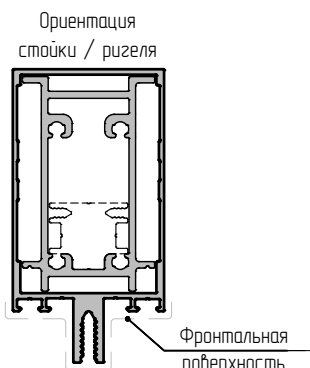
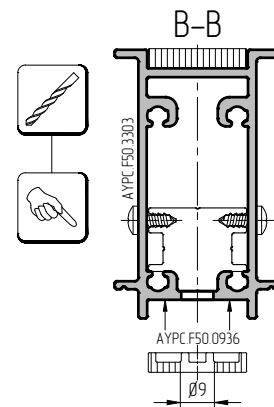
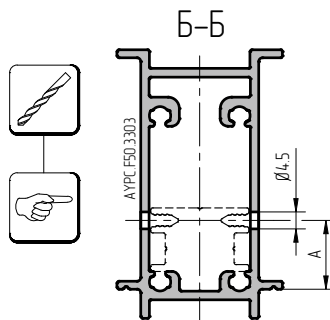
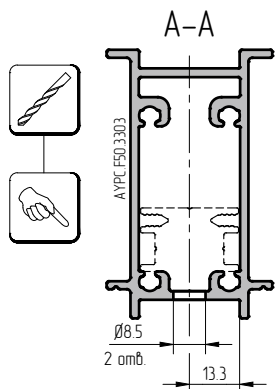
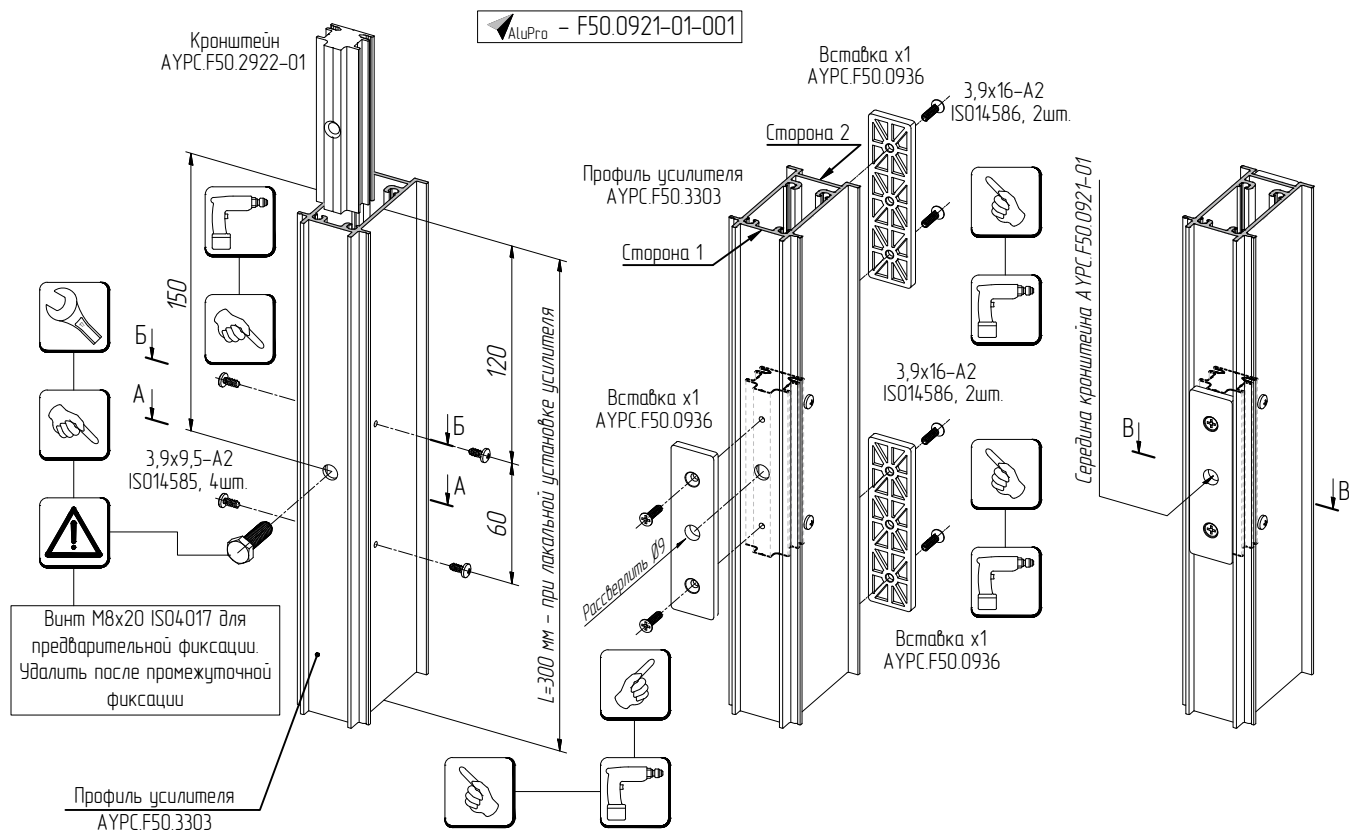

Типоразмер Стойка/ригель	Профиль усилителя		Обработка Размер А, мм
	Стойка	Ригель	
62/67	АУРС.F50.3302	АУРС.F50.3325	18.2
80/85	АУРС.F50.3303	АУРС.F50.3326	
100/105	АУРС.F50.3304	АУРС.F50.3327	
120/125	АУРС.F50.3305	АУРС.F50.3328	
140/145	АУРС.F50.3306	АУРС.F50.3329	
155/160	АУРС.F50.3307	АУРС.F50.3330	
170/175	АУРС.F50.3308	АУРС.F50.3331	
185/190	АУРС.F50.3309	АУРС.F50.3332	