

Схема вентиляции и отвода влаги из области фальца стекла для прямой непрозрачной конструкции фасада

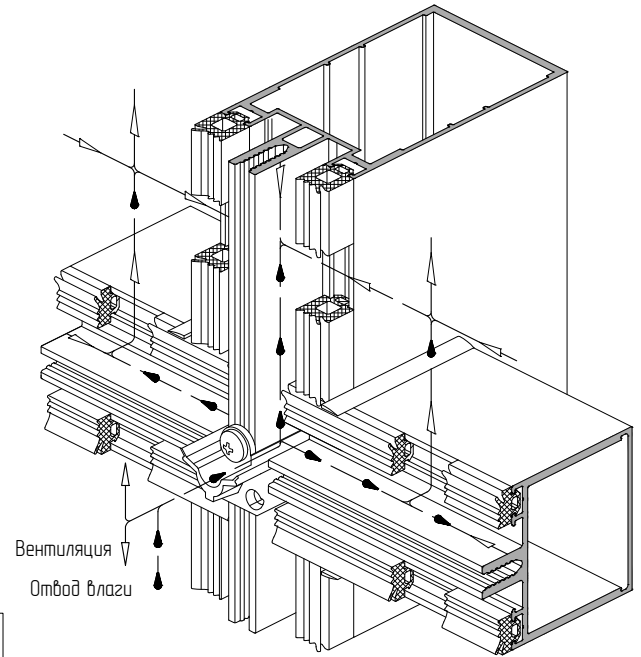

Для обеспечения отвода влаги и вентиляции необходимо сделать прорезы длиной 50 мм, отступив от осей стоек и ригелей на расстояние 225 мм. Прорезы выполнять с шагом 500 мм

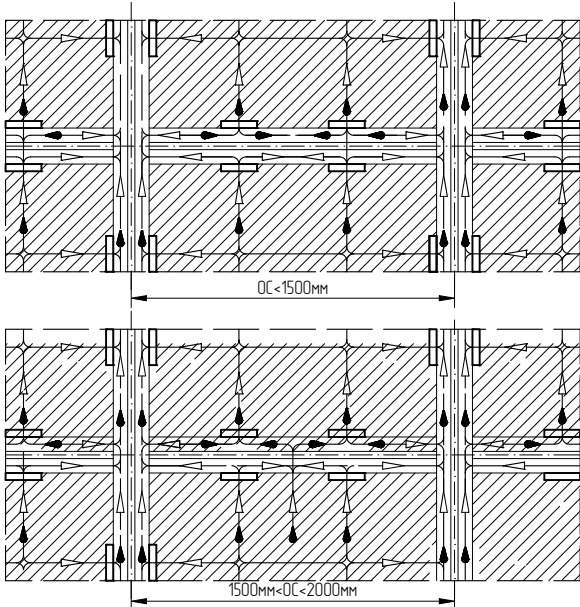

OC	OC < 1500 мм	1500 мм < OC < 2000 мм	2000 мм < OC < 3800 мм
Кол-во прорезей	0	1	2

