

Ригель 2-го уровня Ригель внахлест

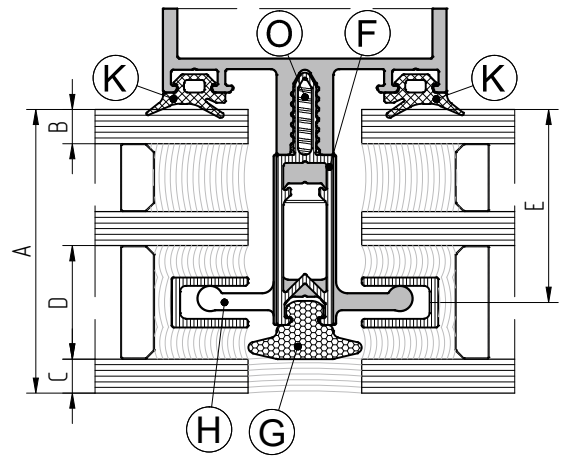
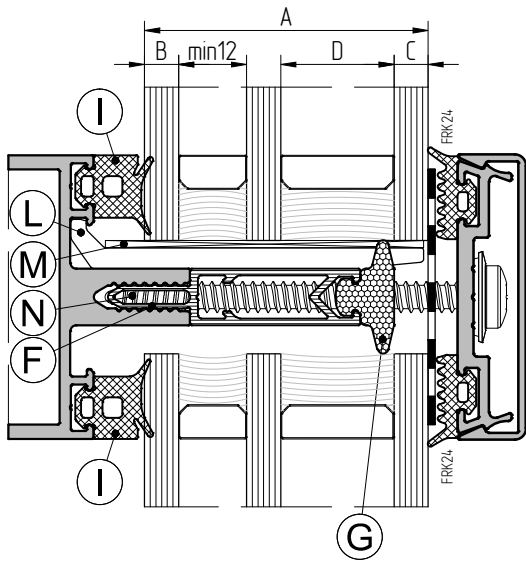

⊙ Винт самонарезающий 5.5x23TX-A2 (2шт. на крепление прижима)

Толщина стеклопакета, мм	Толщина внутреннего стекла, мм	Толщина наружного стекла, мм	Ширина дистанционной рамки, мм	Расстояние до оси вставки, мм	Термоост ПВХ	Термоост ПЭ	Прижим	Уплотнитель на ригеле 2-го уровня	Уплотнитель на ригеле	Опорная подкладка - Рихтовочная подкладка		Винт самонарезающий Ø5.5 DIN7981			
										L	M		N		
A	B	C	D	E	F	G	H	I	K	L	M	N			
50	6	6	20	34	АУРС.F50.0907	АУРС.F50.1924	АУРС.F50.5089K	FRK227	FRK224	АУРС.F50.0952-02 -100x56x1		5.5x65			
	6	8	16												
	8	6	20												
	8	8	16												
52	6	8	16	36	АУРС.F50.0915	АУРС.F50.1924	АУРС.F50.5090K	FRK229	FRK226	АУРС.F50.0952-03 -100x56x1		5.5x70			
	8	6	20												
54	6	10	20	32	АУРС.F50.0907	АУРС.F50.1925	АУРС.F50.5089K	FRK228	FRK225				АУРС.F50.0952-03 -100x56x1		5.5x70
	8	8	16	38	АУРС.F50.0915	АУРС.F50.1924	АУРС.F50.5090K								
	10	6	20												
56	6	12	20	34	АУРС.F50.0907	АУРС.F50.1925	АУРС.F50.5089K	FRK227	FRK224	АУРС.F50.0952-03 -100x56x1		5.5x70			
	8	10													
	10	8											16		
	12	6											20		
	12	8	16	40	АУРС.F50.0915	АУРС.F50.1924	АУРС.F50.5090K								