

Схема установки элементов страховочных АУРС.F50.1956К при использовании прижимных элементов АУРС.F50.5089К, АУРС.F50.5090К

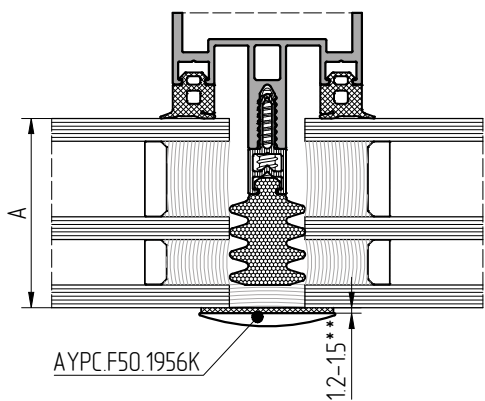

Толщина заполнения А, мм	* Длина самореза L, мм
32	38
34-38	45
40-44	55
50	60
52-56	65
58-62	70

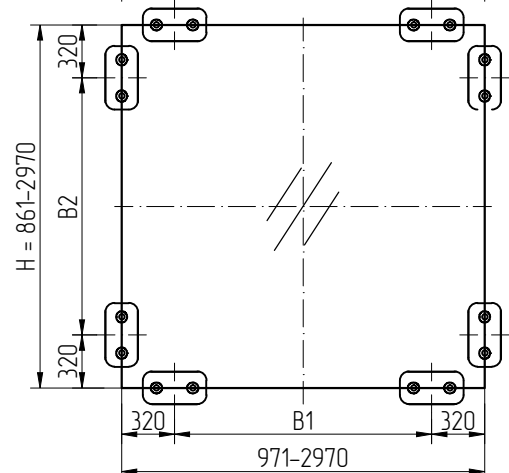
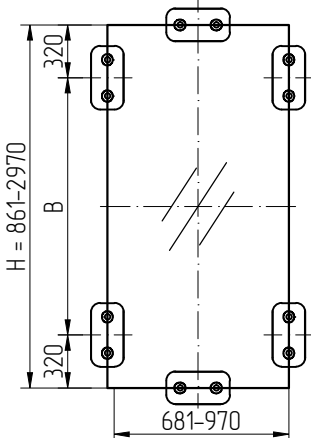
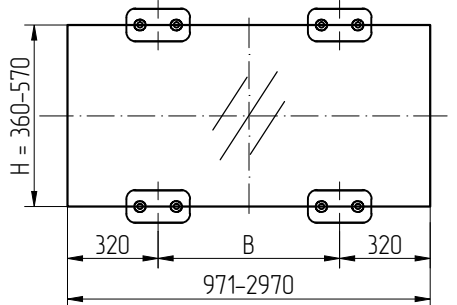
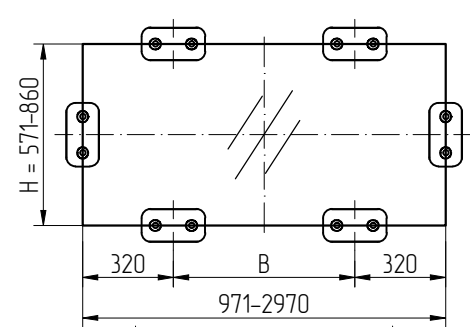
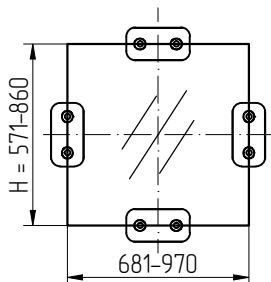
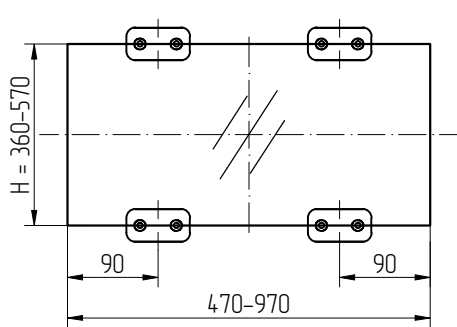
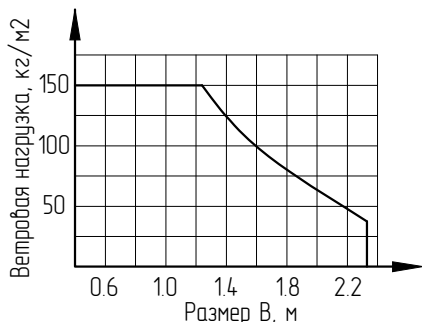
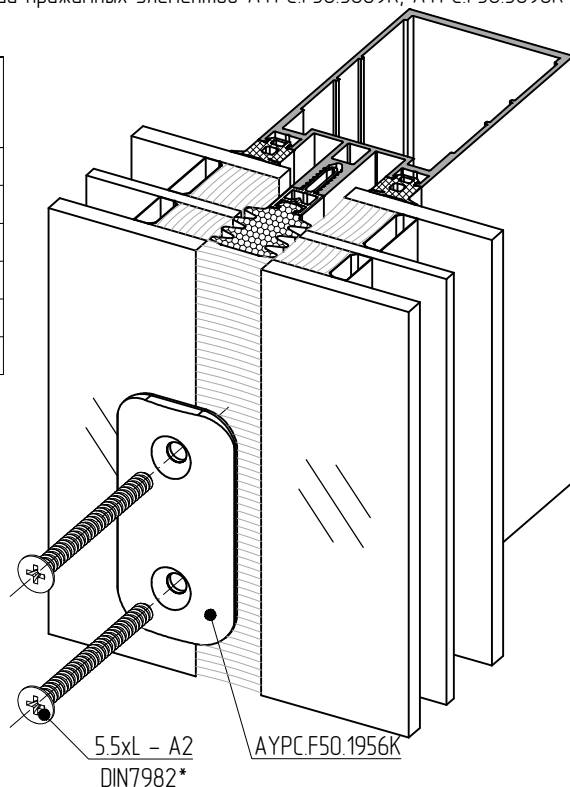

Схемы применять совместно с прижимными элементами:
АУРС.F50.5089К АУРС.F50.5090К

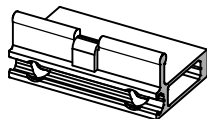
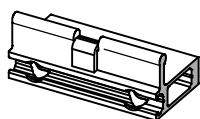

**Винты не зажимать, страховочный элемент устанавливать до касания уплотнительной подкладки со стеклопакетом