

Схемы установки элементов страховочных АУРС.F50.1956К при использовании прижимных элементов АУРС.F50.1982, АУРС.F50.1983, АУРС.F50.1984, АУРС.F50.1985

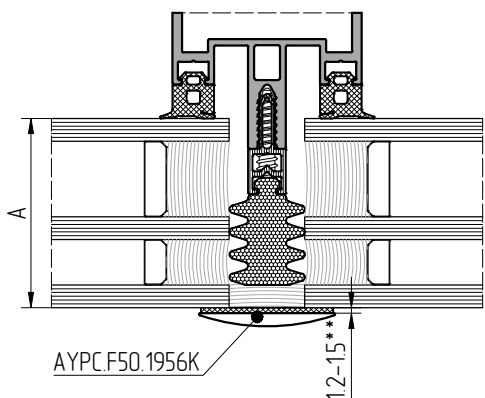

Толщина заполнения А, мм	* Длина самореза L, мм
32	38
34-38	45
40-44	55
50	60
52-56	65
58-62	70

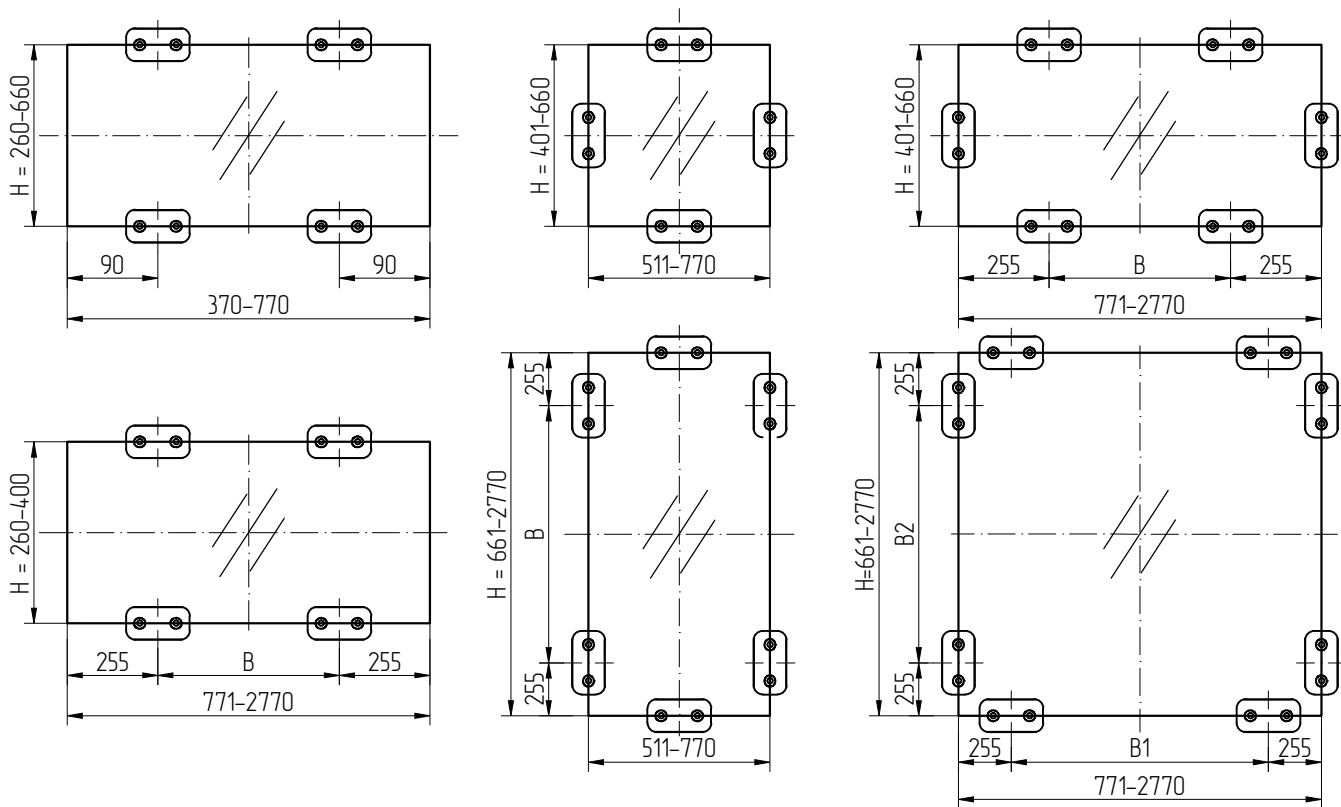
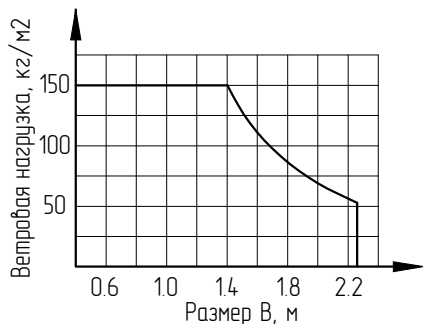
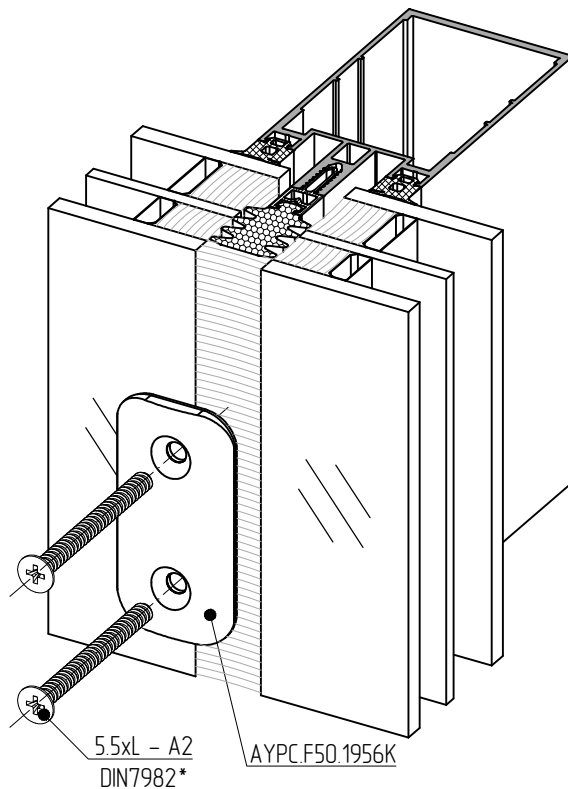

B - максимальный размер из B1 и B2

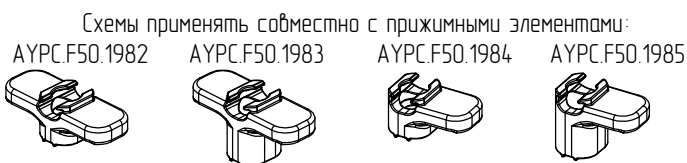

\*\*Винты не зажимать, страховочный элемент устанавливать до касания уплотнительной подкладки со стеклопакетом