

Стойка Ригель 2-го уровня фрезеровка внахлест

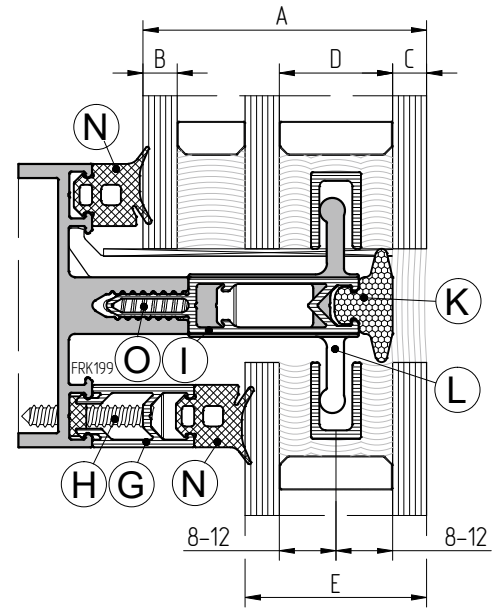
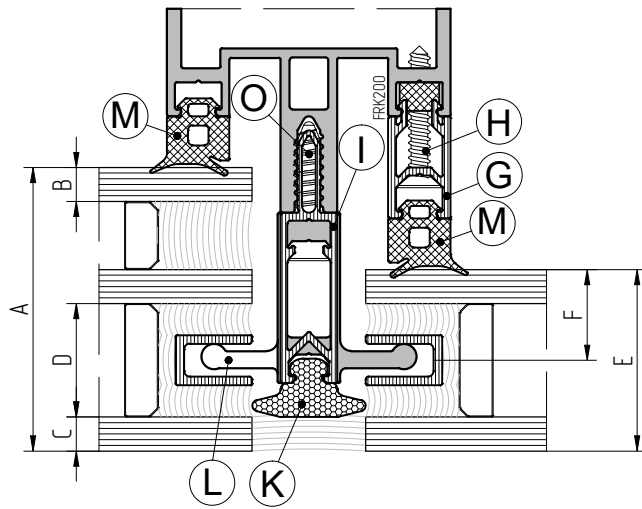

⊙ Винт самонарезающий 5.5x23TX-A2 (2шт. на крепление прижима)

Толщина стеклопакета, мм	Толщина внутреннего стекла, мм	Толщина наружного стекла, мм	Ширина дистанционной рамки, мм	Толщина стеклопакета/расстояние до оси вставки, мм	Профиль дистанционный	Винт самоназ. Ø3.9 DIN7982-A2	Термопост ПВХ	Термопост ПЭ	Прижим	Уплотнитель на стойке	Уплотнитель на ригеле
A	B	C	D	E/F	G	H	I	K	L	M	N
50	6	6	20	32/16	АУРС.F50.0901-01	x25	АУРС.F50.0907	АУРС.F50.1924	АУРС.F50.5089K	FRK227	FRK227
	6	8	16								
	8	6	20								
	8	8	16								
52	6	8	16	34/18	АУРС.F50.0901-01	x25	АУРС.F50.0915	АУРС.F50.1924	АУРС.F50.5090K	FRK229	FRK229
	8	6	20								
54	6	10	20	36/14	АУРС.F50.0901-01	x25	АУРС.F50.0907	АУРС.F50.1925	АУРС.F50.5089K	FRK228	FRK228
	8	8	16								
	10	6	20								
	8	8	16								
56	6	12	20	38/16	АУРС.F50.0901-01	x25	АУРС.F50.0907	АУРС.F50.1925	АУРС.F50.5089K	FRK227	FRK227
	8	10									
	10	8	16	32/16	АУРС.F50.0902-01	x32	АУРС.F50.0915	АУРС.F50.1924	АУРС.F50.5090K		
	12	6									
	12	8	16								
	10	8	16								
	12	6	20	38/22	АУРС.F50.0901-01	x25	АУРС.F50.0915	АУРС.F50.1924	АУРС.F50.5090K		
12	8	16									