

Графики подбора ригелей в зависимости от нагрузки и длины

Ригели с усилителями. Крестообразный опорные подкладки

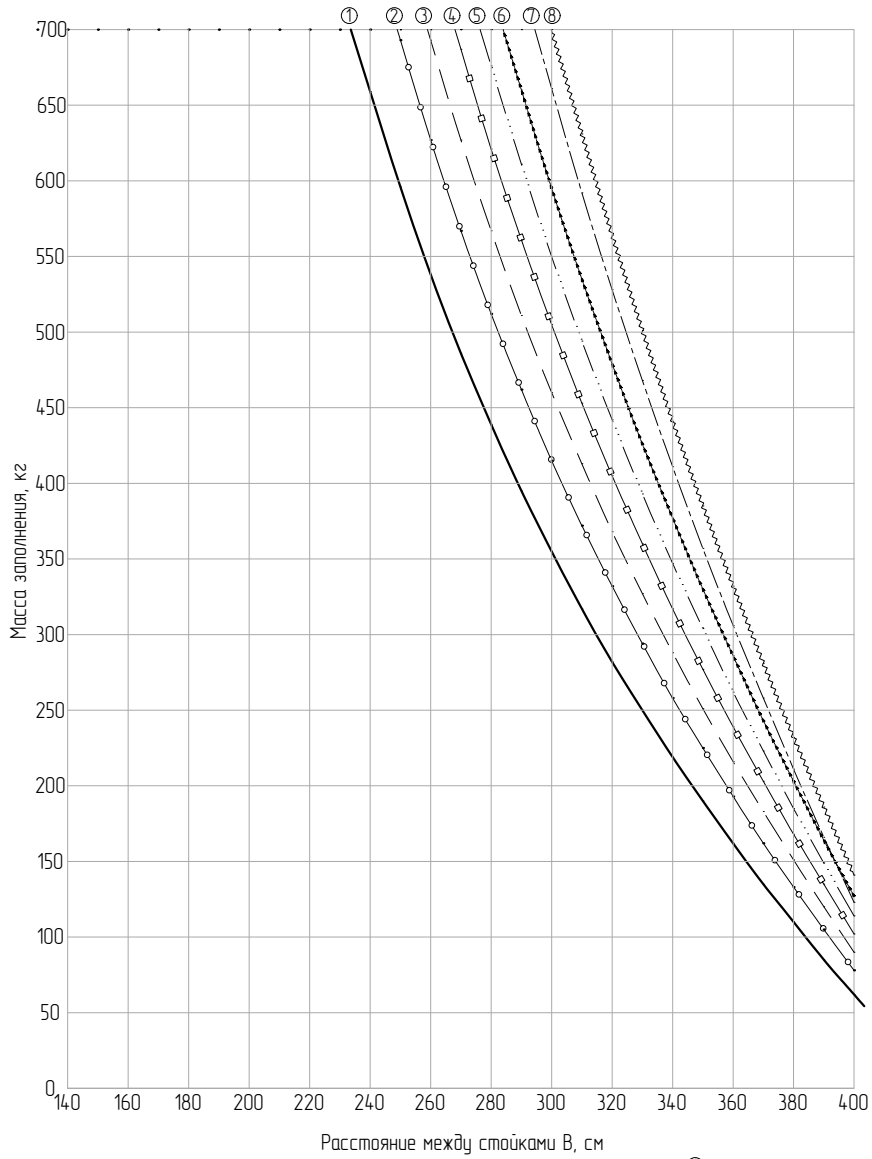

Типы опорных подкладок

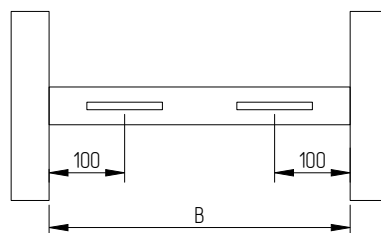
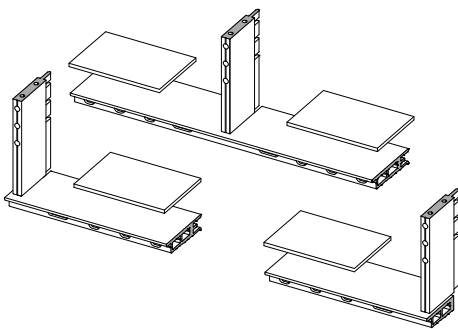

- ① ————— АУРС.F60.0205+АУРС.F60.0315
- ② —○—○— АУРС.F60.0206+АУРС.F60.0316
- ③ — — — — АУРС.F60.0207+АУРС.F60.0317
- ④ —□—□— АУРС.F60.0208+АУРС.F60.0318
- ⑤ — · · · · АУРС.F60.0209+АУРС.F60.0319
- ⑥ — · · · · АУРС.F60.0210+АУРС.F60.0320
- ⑦ — — — — АУРС.F60.0211+АУРС.F60.0314+
АУРС.F60.0315
- ⑧ — · · · · АУРС.F60.0212+АУРС.F60.0315+
АУРС.F60.0316